

Model No.4131 METAL CUTTER 185MM

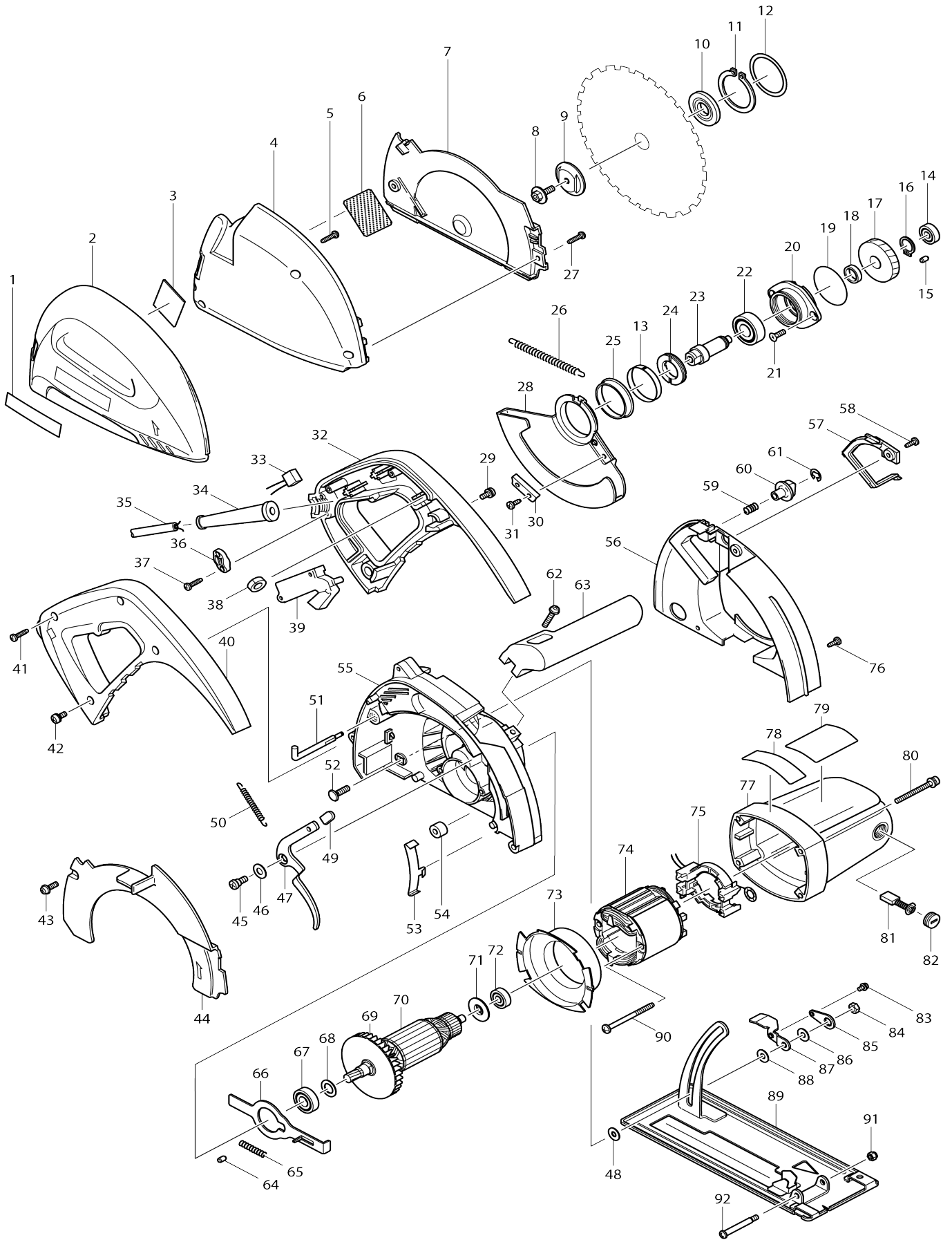

Model No.4131 METAL CUTTER 185MM

Bản vẽ	Mã Phụ tùng	Mô tả	Tương ứng với	Số lượng	Cũ/ Mới	Ghi chú 1	Ghi chú 2
001	819064-1	Nhãn logo makita		1			
002	183837-1	Bộ vỏ bụi		1			
C10	810055-5	Nhãn lưu ý		1			
002		INC. 1					
003	431005-3	Kính chịu nhiệt		1			
004	317776-5	Hộp nhôm lưới		1	*		
004-1	312D82-7	Hộp nhôm lưới	S	1			
005	265995-6	Vít tự cắt ren đầu siết 4X18		2	*		
005-1	265995-6	Vít tự cắt ren đầu siết 4X18	S	1			
006	343760-4	Lưới lọc kim loại		1			
007	317777-3	Tấm chắn bụi		1			
008-1	266458-5	Bu-lông đầu lục giác vành lỗ lục giác M6X18		1			
009	224366-6	Mặt bích ngoài 40		1			
010	224370-5	Mặt bích bên trong 40		1			
011	961201-4	Vòng giữ (ext) S-42		1			
012	267784-5	Núm hơi 42		1			
013	343759-9	Vòng đệm bảo vệ		1			
014	211031-6	Bạc đạn 608LLB		1			
015	263002-9	Chốt cao su 4		1			
016	961055-9	Vòng giữ (ext) S-15		1			
017	226591-5	Nhông xoắn 48		1			
018	257053-2	Vòng canh 15		1			
019	213621-1	Vòng đệm-o 46		1			
020	316579-4	Hộp ổ đệm		1			
021	251372-8	Vít đầu chìm M5X12		2			
022	211228-7	Bạc đạn 6202DDW		1			
023	324475-2	Trục không chuyên		1			
024	285807-7	Chốt giữ ổ đệm 22-36		1			
025	345422-0	Đế chặn		1	*		
025-1	346880-3	Đế chặn	<	1			
026	231828-7	Lò xo thẳng 4		1	*		
026-1	231891-0	Lò xo thẳng 4	<	1			
027	265995-6	Vít tự cắt ren đầu siết 4X18		2			
028	317775-7	Bảo vệ lưới cửa		1			
029	911213-7	Vít đầu dù M5X12 WR		2			
030	344944-7	Miếng đệm phụ		1			
031	266026-4	Vít tự cắt ren đầu siết 4X12		1			
032-1	182648-1	Bộ tay cầm		1			
032-1		INC. 40					
034	682505-8	Chắn bảo vệ dây 10		1			
035	691015-4	Dây nguồn 0.75-2-2.5		1			
036	687053-2	Kẹp dây		1			
037	265995-6	Vít tự cắt ren đầu siết 4X18		2			
038	421492-4	Vòng bọt biển		1			
039	651054-6	Công tắc		1			
040-1	182648-1	Bộ tay cầm		1			
040-1		INC. 32					

041	265995-6	Vít tự cắt ren đầu siết 4X18		2		
042	911213-7	Vít đầu dù M5X12 WR		2		
043	911223-4	Vít đầu dù M5X16 WR		1		
044	317778-1	Miếng đệm bảo vệ lưới		1		
045	251267-5	Vít đầu dù vai gờ M6		1		
046	941201-0	Long đèn đệm phẳng 8		1		
047	345421-2	Cần gạt mở		1		
048	253783-3	Long đèn đệm phẳng 6		1		
049-1	421903-9	Nắp cao su		1		
050	231823-7	Lò xo thẳng 4		1		
051	324476-0	Móc treo máy		1		
052	266031-1	Ổ chống xoay đầu hăng M6X20		1		
053	343758-1	Bảo vệ nhựa		1		
054	262511-5	Ổng đệm cao su 6		1		
055	153924-0	Vỏ ngoài hộp số hoàn chỉnh		1		
055		INC. 15,64				
056	418612-9	Vỏ chứa nhông		1		
057	418613-7	Nắp chì		1		
058	266026-4	Vít tự cắt ren đầu siết 4X12		1		
059	231402-1	Lò xo nén 7		1		
060	271421-5	Nút khóa 23		1		
061	961017-7	Vòng gài trục nhông (NGOÀI) E-3		1		
062	911243-8	Vít đầu dù M5X25 WR		2		
063	415469-9	Tay nắm		1		
064	263002-9	Chốt cao su 4		1		
065	233092-6	Lò xo nén 5		1		
066	343832-5	Khóa trục		1		
067	211131-2	Bạc đạn 6001DDW		1		
068	253744-3	Long đèn đệm phẳng 12		1		
069	241876-8	Cánh quạt 76		1		
070	513578-9	Cụm lõi ứng điện 220-240V		1		
070		INC. 67-69,71,72				
071	681634-4	Vòng đệm cách nhiệt		1		
072	211031-6	Bạc đạn 608LLB		1		
073	415467-3	Tấm chắn gió		1		
074	634513-5	Phần trường 220-240V		1		
075	638358-3	Bộ đỡ hoàn chỉnh		1		
076	266026-4	Vít tự cắt ren đầu siết 4X12		3		
077	159685-0	Vỏ ngoài động cơ hoàn chỉnh		1		
C10	643754-2	Ổ chổi than 5-11		2		
078	816816-1	Nhãn hoạt động		1		
079	860463-0	Bảng tên 4131		1		
080	911263-2	Vít đầu dù M5X40 WR		4		
081	B-80379	CARBON BRUSH SET CB-303A		1		
082	643750-0	Nắp giá đỡ 7-11		2	*	
082-1	643515-0	Nắp giá đỡ 7-11	O	2	*	
082-2	643750-0	Nắp giá đỡ 7-11	O	2		
083	911108-4	Vít đầu dù M4X8 WR		1		
084	252135-5	Đai ốc lục giác M6		1		
085	341718-7	Tấm khóa		1		
086	253804-1	Long đèn đệm phẳng 6		1		
087	342907-7	Thanh khóa mở		1		

088	253804-1	Long đèn đệm phẳng 6		1			
089	165387-8	Bàn cưa		1			
090	266029-8	Vít tự cắt ren đầu siết 5X65		2			
091	252103-8	Đai ốc khóa lục giác M5-8		1			
092	265075-8	Vít đầu dù vai gờ M5		1			
A01	192219-6	Bộ kính bảo hộ		1	*		
A02	410047-0	Giá đỡ cờ lê 5.6		1			
A03	783203-8	Cờ lê lục giác 5		1			
A04-1	B-04628	CERMET SAW BLADE 185X20X36 T		1			
A05	B-80379	CARBON BRUSH SET CB-303A		2	*		