

Model No.DLM538 530MM CORDLESS LAWN MOWER

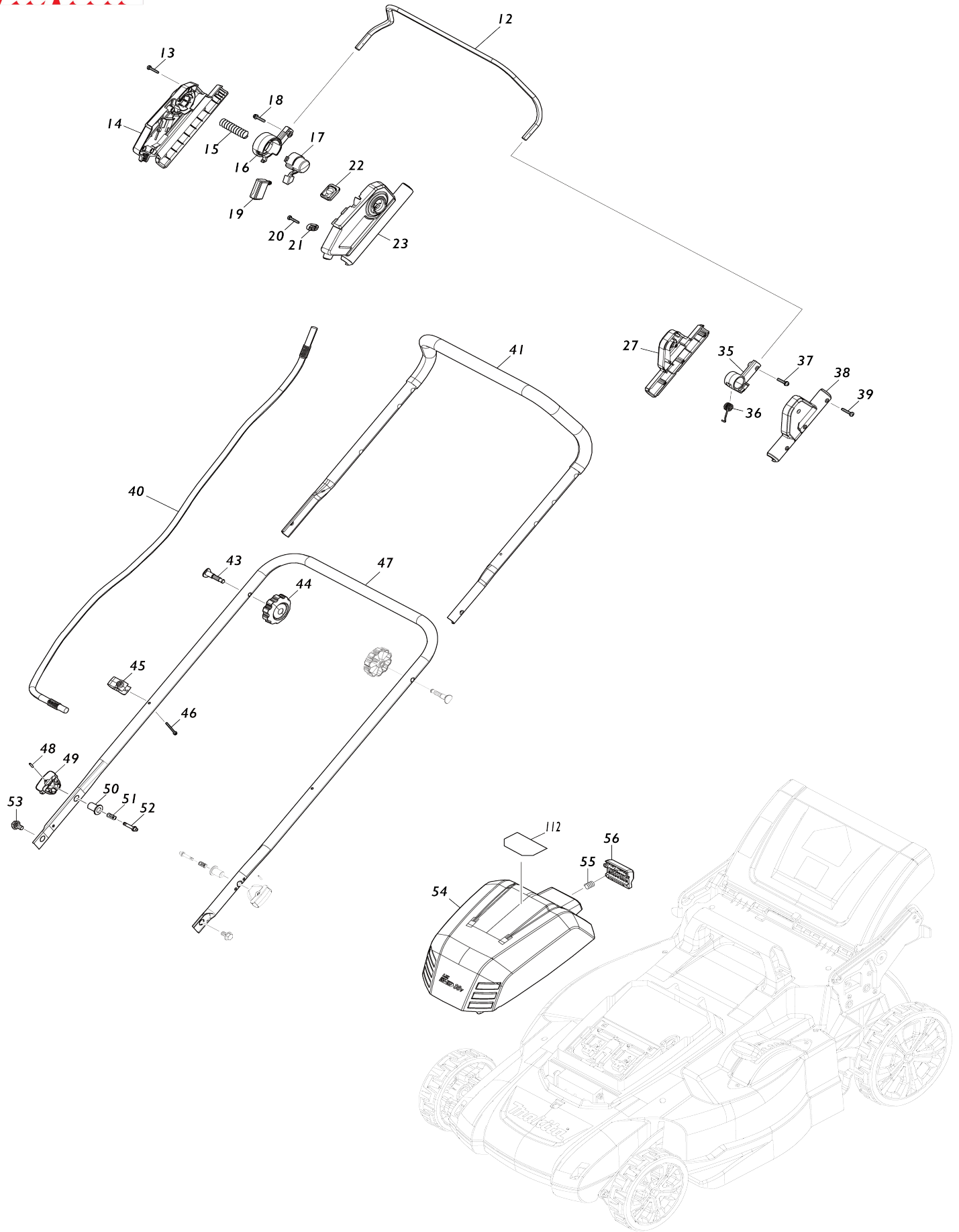

Model No.DLM538 530MM CORDLESS LAWN MOWER

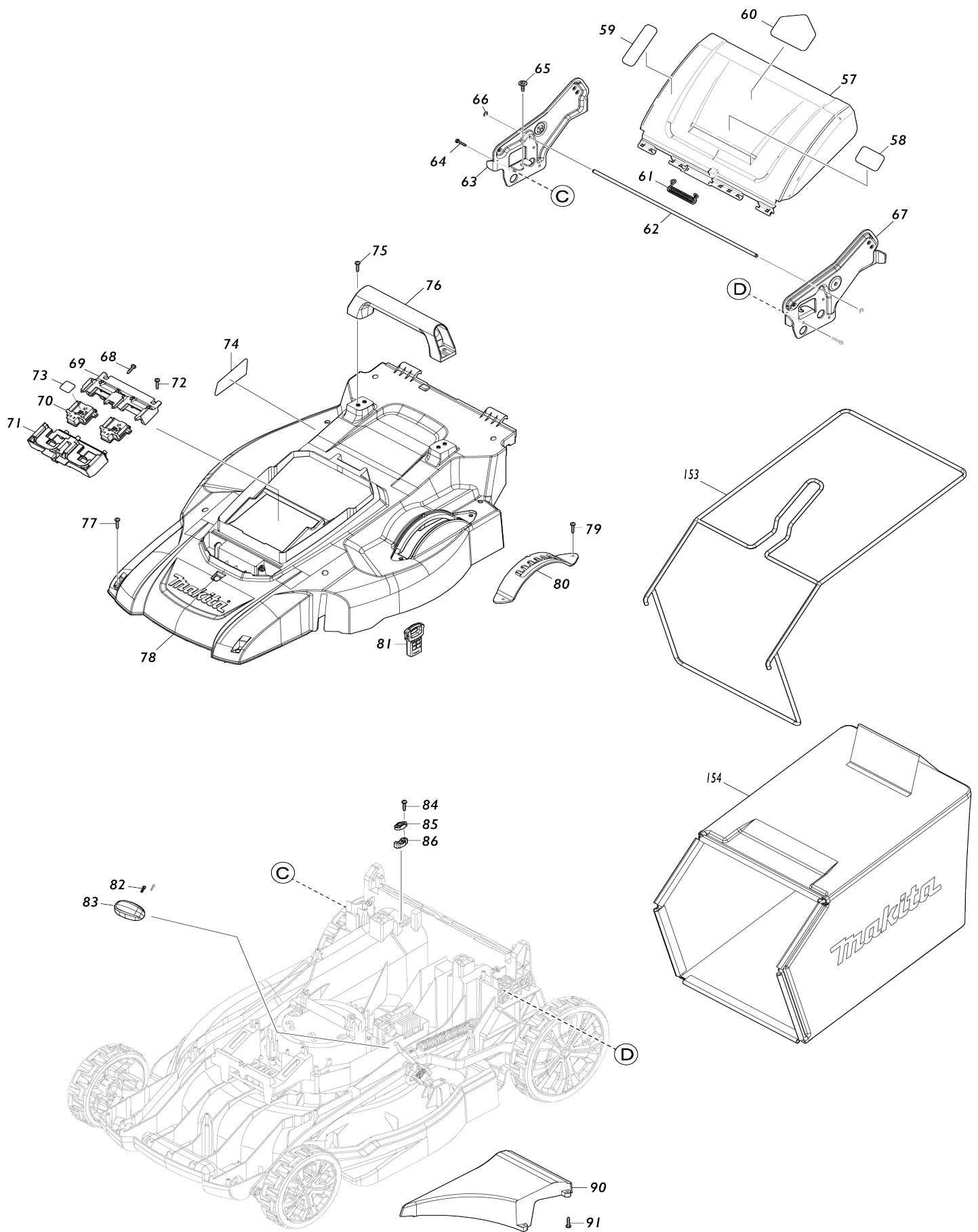

Model No.DLM538 530MM CORDLESS LAWN MOWER

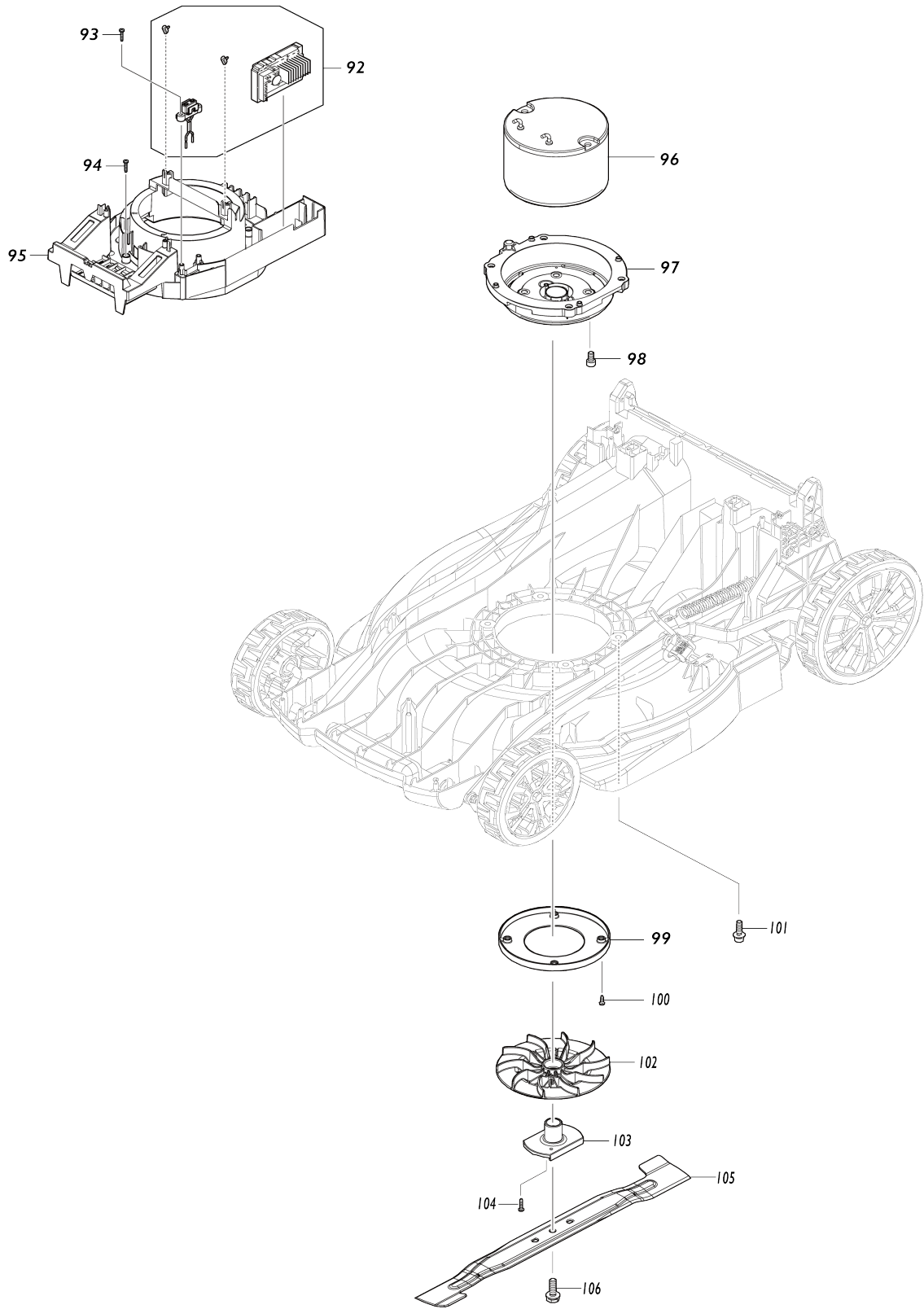

Model No.DLM538 530MM CORDLESS LAWN MOWER

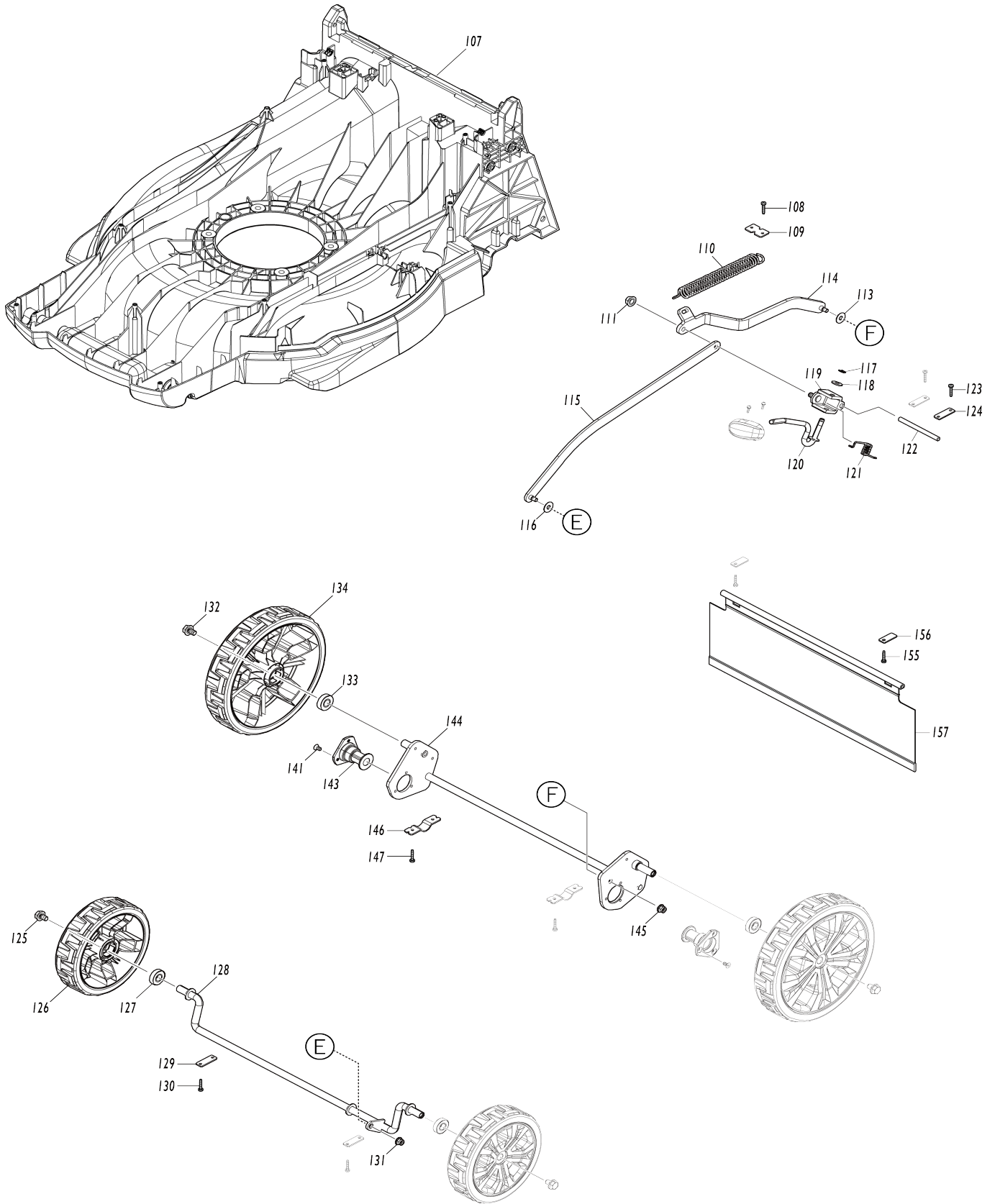

Model No.DLM538 530MM CORDLESS LAWN MOWER

Bản vẽ	Mã Phụ tùng	Mô tả	Tương ứng với	Số lượng	Cũ/ Mới	Ghi chú 1	Ghi chú 2
012	327424-8	Thanh gạt công tắc		1			
013	266424-2	Vít tự cắt ren đầu siết 4X20		7			
014	183V31-7	Bộ hộp công tắc		1			
C10	8045G7-5	Nhãn chỉ định		1			
014		INC. 23					
015	231227-3	Lò xo nén 15		1			
016	413A99-6	Bộ đỡ cần công tắc R		1			
C10	931102-0	Đai ốc lục giác M4		1			
017	413B00-7	Nút nhả khóa		1			
018	911138-5	Vít đầu dù M4X20 WR		1			
019	651083-9	Công tắc C3XA-1PSPM		1			
020	266424-2	Vít tự cắt ren đầu siết 4X20		2			
021	687123-7	Kẹp dây		1	*		
021-1	687124-5	Kẹp dây	O	1			
022	141H35-1	Bộ mạch công tắc		1			
C10	810D46-0	Nhãn công tắc		1			
023	183V31-7	Bộ hộp công tắc		1			
C10	8045G7-5	Nhãn chỉ định		1			
023		INC. 14					
027	183U21-4	Bộ hộp cần gạt		1			
027		INC. 38					
035	459863-5	Bộ đỡ cần công tắc L		1			
C10	931102-0	Đai ốc lục giác M4		1			
036	232575-3	Lò xo xoắn 12		1			
037	911138-5	Vít đầu dù M4X20 WR		1			
038	183U21-4	Bộ hộp cần gạt		1			
038		INC. 27					
039	266424-2	Vít tự cắt ren đầu siết 4X20		4			
040	699187-9	Bộ dây cung cấp điện		1			
041	327871-3	Phần trên tay cầm		1			
043	265C08-1	Bu lông đầu bằng M8X50		2			
044	265C06-5	Đai ốc có tai vặn M8		2			
045	413944-9	Kẹp		1			
C10	931102-0	Đai ốc lục giác M4		1			
046	911163-6	Vít đầu dù M4X35 WR		1			
047	122A72-2	Cụm tay cầm dưới		1			
047		INC. 48-52					
048	258004-8	Chốt ghim 2.5-16		2			
049	413943-1	Nút vặn		2			
050	327877-1	Giá đỡ khóa		2			
051	234121-8	Lò xo nén 8		2			
052	327876-3	Chốt khóa		2			
053	265C07-3	Bu-lông vai đầu lỗ lục giác M8		2			
054	141H43-2	Bộ nắp pin		1			
C10	8044A3-5	Nhãn lưu ý		1			
055	231037-8	Lò xo nén 7		1			
056	413B03-1	Cần khóa		1			
057	141J53-1	Nắp sau hoàn chỉnh		1			

057		INC. 58				
058	8047H4-0	Nhãn lưu ý		1		
061	232721-8	Lò xo xoắn 8		1		
062	327418-3	Thanh chốt 6		1		
063	347867-8	Giá đỡ tay cầm R		1		
064	266553-1	Vít tự cắt ren đầu siết 5X30		6		
065	265C05-7	Vít đầu tròn có ren phá 5X20		2		
066	961018-5	Vòng gài trục nhôm (NGOÀI) E-5		2	*	
066-1	259084-7	Vòng chặn (EXT) E-5	O	2		
067	347866-0	Giá đỡ tay cầm L		1		
068	266424-2	Vít tự cắt ren đầu siết 4X20		3		
069	183N35-1	Bộ vỏ để gài pin		1		
C10	263005-3	Chốt cao su 6		4		
069		INC. 71				
070	644809-6	Thiết bị đầu cuối		2		
071	183N35-1	Bộ vỏ để gài pin		1		
C10	263005-3	Chốt cao su 6		4		
071		INC. 69				
072	266424-2	Vít tự cắt ren đầu siết 4X20		3		
073	8114H0-3	Không số.nhãn DLM538		1		
074	8114G4-8	Bảng tên DLM538		1		
075	266424-2	Vít tự cắt ren đầu siết 4X20		4		
076	413938-4	Tay cầm sau		1		
077	266424-2	Vít tự cắt ren đầu siết 4X20		11		
078	141J50-7	Bộ nắp vỏ máy		1		
C10	422789-4	Vòng đệm xốp		1		
C20	8031N0-1	Nhãn chỉ định		2		
079	266424-2	Vít tự cắt ren đầu siết 4X20		2		
080	162993-0	Tấm điều chỉnh chiều cao		1		
081	643535-4	Chìa khóa		1		
082	266816-5	Vít đầu dù M3X12 WR		2	*	
082-1	265C97-6	Vít đầu dù M3X12 WR	O	2		
083	413939-2	Kẹp cần điều chỉnh chiều cao		1		
084	266424-2	Vít tự cắt ren đầu siết 4X20		2		
085	687123-7	Kẹp dây		1		
086	687051-6	Kẹp dây		1		
090	413920-3	Nắp đậy phía sau boong		1		
091	266424-2	Vít tự cắt ren đầu siết 4X20		4		
092	620G78-5	Bo mạch		1		
093	266424-2	Vít tự cắt ren đầu siết 4X20		2		
094	266424-2	Vít tự cắt ren đầu siết 4X20		4		
095	413B05-7	Bảo vệ động cơ		1		
096	629A88-3	Động cơ dc		1		
097	141H61-0	Bộ nắp gài động cơ		1		
098	922422-3	Bu-lông đầu lỗ lục giác M8X16		4		
099	459853-8	Tấm chắn gió		1		
100	266385-6	Vít tự cắt ren đầu siết 4X14		4		
101	265C22-7	Bu-lông đầu lỗ lục giác M8X30 W G		4		
102	240229-8	Cánh quạt 170		1		
103	313392-1	Bộ đỡ lưỡi dao 530		1		
104	266424-2	Vít tự cắt ren đầu siết 4X20		2		

105	191V96-5	Bộ lưỡi dao 530		1		
106	265A69-9	Bu-lông lục giác M10X35 WG		1	*	
106-1	265D72-8	HEX. BOLT M10X35 WG	<	1		
107	413A64-5	Vỏ nhựa dưới		1		
108	266424-2	Vít tự cắt ren đầu siết 4X20		2		
109	347870-9	Tấm móc		1		
110	232717-9	Lò xo thẳng 17		1		
111	252301-4	Đai ốc khóa vành lục giác M6-10		1		
112	8046H9-4	Nhãn chỉ định		1		
113	253731-2	Long đèn đệm phẳng 8		1		
114	347873-3	Tay biên máy tia R		1		
115	347871-7	Tay biên máy tia F		1		
116	253731-2	Long đèn đệm phẳng 8		1		
117	961012-7	Vòng gài trục nhôm (NGOÀI) E-6		1	*	
117-1	259085-5	Vòng chặn (EXT) E-6	O	1		
118	267281-1	Long đèn đệm phẳng 8		1		
119	313389-0	Giá đỡ thanh truyền		1		
120	327872-1	Cần điều chỉnh chiều cao		1		
121	232715-3	Lò xo xoắn 9		1		
122	327873-9	Thanh chốt 7		1		
123	266424-2	Vít tự cắt ren đầu siết 4X20		4		
124	347869-4	Đệm mạ		2		
125	265324-3	Bu-lông đầu lục giác vành M8X1 2		2		
126	141E34-5	Lốp xe hoàn chỉnh 180		2		
127	210163-6	Bạc đạn 6001DDW		2		
128	162989-1	Trục trước		1		
129	347869-4	Đệm mạ		2		
130	266424-2	Vít tự cắt ren đầu siết 4X20		4		
131	252301-4	Đai ốc khóa vành lục giác M6-10		1		
132	265324-3	Bu-lông đầu lục giác vành M8X1 2		2		
133	210163-6	Bạc đạn 6001DDW		2		
134	141E35-3	Lốp xe hoàn chỉnh 230		2		
141	251951-2	Vít đầu chìm lỗ lục giác M5X10		6		
143	313390-5	Giá đỡ trục phía sau		2		
144	162990-6	Trục phía sau		1		
145	252301-4	Đai ốc khóa vành lục giác M6-10		1		
146	347865-2	Kẹp 19		2		
147	266553-1	Vít tự cắt ren đầu siết 5X30		4		
153	162A27-5	Khung cắt cỏ kép		1	*	
153-1	162C45-5	GRASS CATCHER BRACKET	<	1		
154	162B25-5	Khung cắt cỏ		1	*	
154-1	162C13-8	GRASS CATCHER	<	1		
A01	327589-6	Thanh chốt 6		1		
A02	413945-7	Chốt chặn phủ bụi 530		1		
A03	782210-8	Lục giác trên 17		1		
F01	191V96-5	Bộ lưỡi dao 530		1		
F02	191W87-2	Bộ lưỡi dao 530		1		
F04	191Y65-4	Bộ lưỡi dao 530		1		