

Model No. UC3041A 300MM ELECTRIC CHAIN SAW

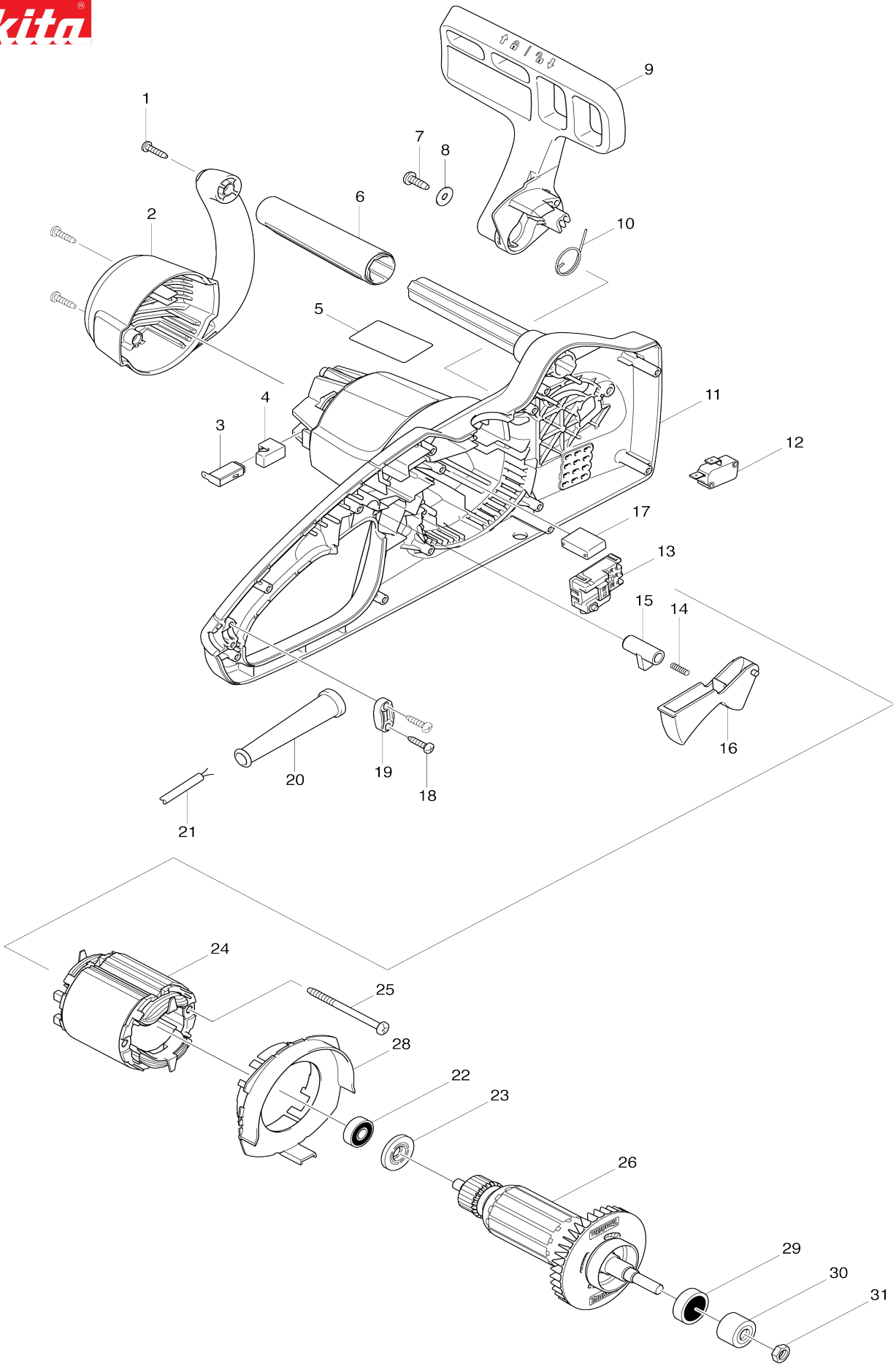

Model No. UC3041A 300MM ELECTRIC CHAIN SAW

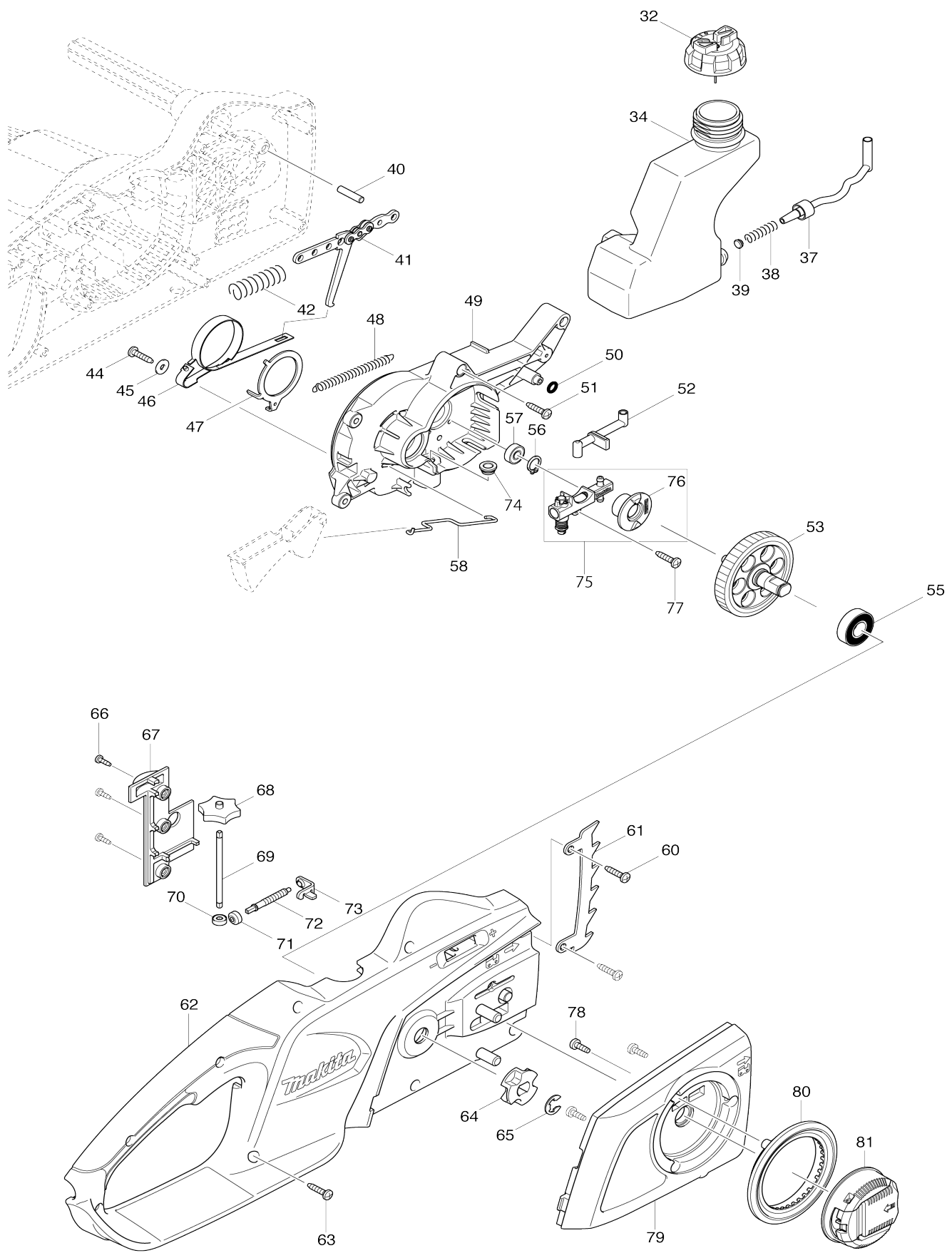

Model No. UC3041A 300MM ELECTRIC CHAIN SAW

Bản vẽ	Mã Phụ tùng	Mô tả	Tương ứng với	Số lượng	Cũ/ Mới	Ghi chú 1	Ghi chú 2
001	266326-2	Vít tự cắt ren đầu siết 4X18		3			
002	454725-2	Nắp sau		1			
003	194984-3	Bộ than		1			
004	682211-5	Ống đệm cao su		2			
005	815A73-4	Bảng tên UC3041A		1			
006	424600-6	Bảng cầm phía trước		1			
007	266388-0	Vít tự cắt ren đầu siết 5X16		1			
008	253807-5	Long đèn đệm phẳng 5		1			
009	142279-8	Phần bảo vệ tay phía trước hoàn chỉnh		1			
C10	802K54-7	Nhãn hoạt động		1			
010	231640-5	Lò xo xoắn 20		1			
011	187869-0	Bộ vỏ ngoài		1			
C10	802G51-9	Nhãn lưu ý		1			
011		INC. 62					
012	650577-1	Công tắc SD-006-BB2AA-AA		1			
013	650716-3	Công tắc TGC31B		1			
014	233173-6	Lò xo nển 4		1	*		
014-1	233194-8	Lò xo nển 4	O	1			
015	416178-3	Nút nhả khóa		1			
016	455185-1	Thanh gạt công tắc		1			
018	266326-2	Vít tự cắt ren đầu siết 4X18		2			
019	687053-2	Kẹp dây		1	*		
019-1	687140-7	Kẹp dây	O	1			
020	682574-9	Chắn bảo vệ dây 10		1			
021	691025-1	Dây nguồn 0.75-2-5.0		1			
022	210029-0	Bạc đạn 608ZZ		1			
023	681644-1	Vòng đệm cách nhiệt		1			
024	594538-0	Cụm stato 220-240V		1	*		
C10	654069-2	Chỗ chứa 41-187N		2	*		
C20	654208-4	Chỗ chứa		1	*		
024-1	593869-4	Cụm stato 220-240V	O	1	*		
C10	654069-2	Chỗ chứa 41-187N		2	*		
C20	654208-4	Chỗ chứa		1	*		
024-2	590103-3	FIELD ASS'Y 220-240V	O	1			
C10	654086-2	Chỗ chứa 42486-2		2			
C20	654199-9	Chỗ chứa		1			
025	266389-8	Vít tự cắt ren đầu siết 5X70		2			
026	513893-1	Cụm lõi ứng điện 220-240V		1	*		
026		INC. 22,23,29			*		
026-1	511A83-6	ARMATURE ASS'Y 220-240V	S	1			
026-1		INC. 22,23,29					
028	419238-0	Tấm chắn gió		1			
029	211061-7	Bạc đạn 6000LLB		1	*		
029-1	211097-6	Bạc đạn 6000LLB	O	1			
030	227153-2	Nhông trục 12		1			
031	931403-6	Đai ốc lục giác M8		1			
032	142282-9	Nắp bình hoàn chỉnh		1			

034	454729-4	Thùng đựng dầu		1		
037	424602-2	Ống dầu		1		
038	231975-4	Lò xo		1		
039	416274-7	Nắp		1		
040	268238-5	Ghim 5		1		
041	158047-9	Bộ cần hãm		1		
042	233175-2	Lò xo nén 9		1		
044	266326-2	Vít tự cắt ren đầu siết 4X18		1	*	
044-1	265620-9	Vít đầu tròn có ren phá 4X18	S	1		
045	267195-4	Long đèn đệm phẳng 4		1	*	
046	168321-7	Dây đai phanh		1		
047	346739-4	Vòng phanh		1		
048	231817-2	Lò xo thẳng 5		1		
049	454720-2	Vỏ chứa bạc đạn		1	*	
049-1	413J59-2	Vỏ chứa bạc đạn	S	1		
050	213017-6	Vòng đệm-o 6		1		
051	266326-2	Vít tự cắt ren đầu siết 4X18		4		
052	424601-4	Đầu nối		1		
053	135615-5	Cụm bánh răng thẳng 43		1		
055	210106-8	Bạc đạn 6001LLB		1		
056	961006-2	Vòng giữ (ext) S-10		1		
057	210033-9	Bạc đạn 696ZZ		1		
058	326359-0	Thanh chốt		1		
060	266326-2	Vít tự cắt ren đầu siết 4X18		2		
061	345651-5	Thanh đệm đỉnh		1		
062	187869-0	Bộ vỏ ngoài		1		
C10	802G51-9	Nhãn lưu ý		1		
062		INC. 11				
063	266326-2	Vít tự cắt ren đầu siết 4X18		7		
064	221526-1	Nhông xích		1		
065	259036-8	Vòng gài trục nhông E-8		1		
066	266007-8	Vít tự cắt ren đầu siết 3X10		3		
067	454727-8	Nắp giữ trục		1		
068	454726-0	Nút số 30		1		
069	326360-5	Trục		1		
070	227496-2	Bánh răng côn thẳng 14		1		
071	227496-2	Bánh răng côn thẳng 14		1		
072	324620-9	Vít điều chỉnh		1		
073	346740-9	Thanh trượt điều chỉnh lam xích		1	*	
073-1	346859-4	Thanh trượt điều chỉnh lam xích	<	1		
074	424603-0	Đệm gờ		1		
075	196419-0	Bộ bơm dầu		1	*	
075		INC. 76			*	
075-1	142156-4	Bơm dầu hoàn chỉnh	<	1	*	
075-2	142156-4	Bơm dầu hoàn chỉnh	O	1		
076	221427-3	Trục nhông xoắn		1		
077	266326-2	Vít tự cắt ren đầu siết 4X18		1		
078	266427-6	Vít tự cắt ren đầu siết 4X12		3		
079	142281-1	Tấm chắn xích		1		
C10	802E36-3	Nhãn hoạt động		1		
080	454728-6	Nắp giữ ống nước		1		
081	142235-8	Đai ốc hoàn chỉnh		1		

A01	158024-1	Móc treo hoàn chỉnh		1			
A02	165245-8	Thanh dẫn hướng		1	*		
A02-1	165245-8	Thanh dẫn hướng	O	1			
A03	419288-5	Nắp dây xích		1	*		
A03-1	419288-5	Nắp dây xích	O	1			
A04	196740-7	Bộ dây xích		1	*		
A04-1	191H01-8	SAW CHAIN 12 SET	O	1			
F04	196740-7	Bộ dây xích		1	*		
F04-1	191H01-8	SAW CHAIN 12 SET	O	1			