

Model No.UM110D 110MM CORDLESS GRASS SHEAR

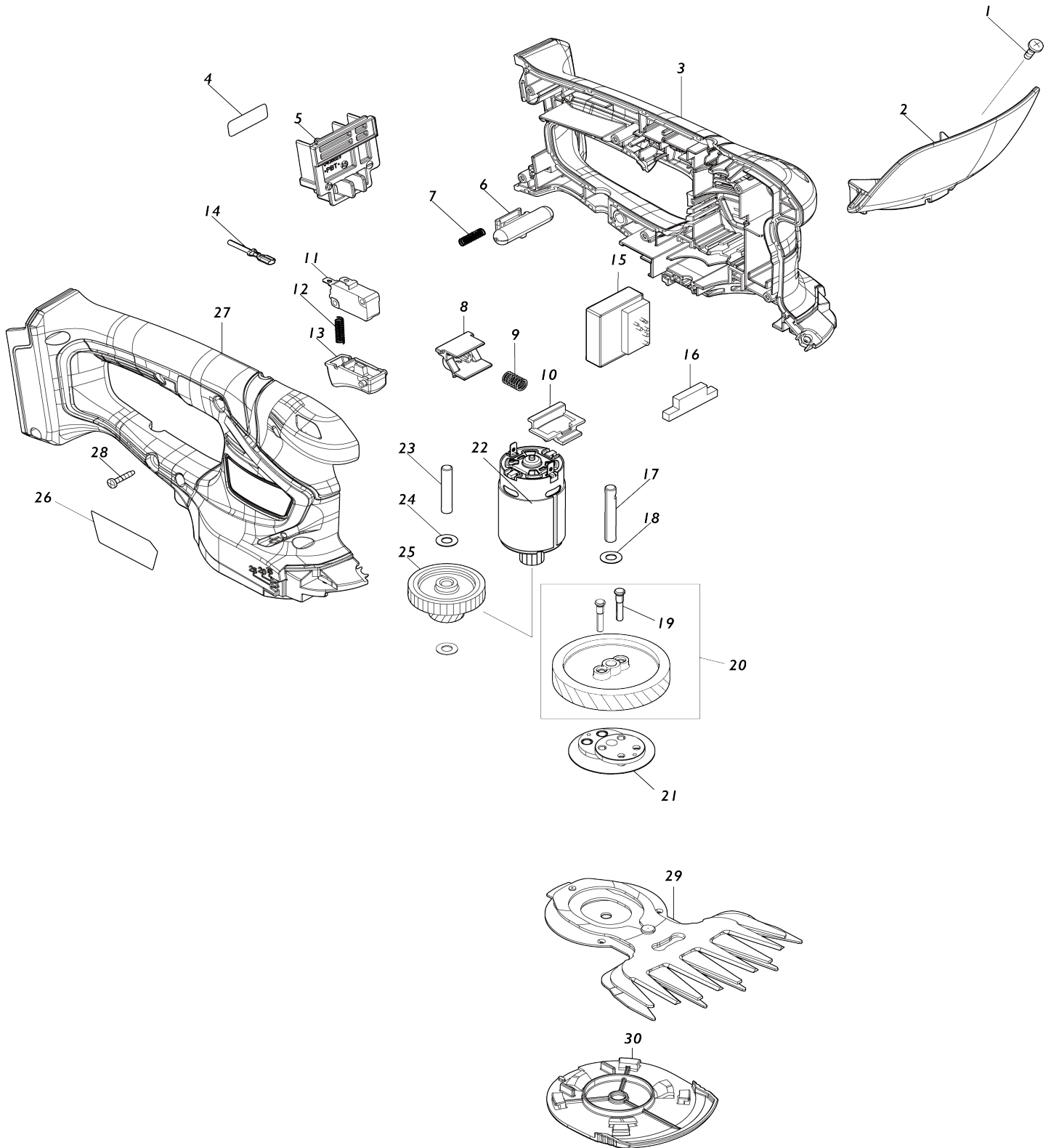

Model No.UM110D 110MM CORDLESS GRASS SHEAR

Bản vẽ	Mã Phụ tùng	Mô tả	Tương ứng với	Số lượng	Cũ/ Mới	Ghi chú 1	Ghi chú 2
001	915116-7	Vít đầu siết M4X12		1			
002	141C31-9	Bộ bảo vệ nhựa		1	*		
C10	8030K3-8	Nhãn lưu ý		1	*		
002-1	140V97-0	Bộ bảo vệ nhựa	<	1	*		
C10	819948-3	Nhãn lưu ý		1	*		
002-2	1410D3-4	PROTECTOR COMPLETE	O	1			
C12	8072W3-6	CAUTION LABEL	O	1			
003	183G07-4	Bộ vỏ ngoài		1	*		
C10	931102-0	Đai ốc lục giác M4		1	*		
C20	346275-0	Đệm mạ		2	*		
C30	263005-3	Chốt cao su 6		2	*		
003		INC. 27			*		
003-1	183U49-2	Bộ vỏ ngoài	S	1			
C10	931102-0	Đai ốc lục giác M4		1			
C20	346275-0	Đệm mạ		2			
C30	263005-3	Chốt cao su 6		2			
003-1		INC. 27					
004	811935-8	Không số.nhãn UM110D		1			
005	643862-9	Thiết bị đầu cuối		1			
006	452438-9	Nút nhả khóa		1	*		
006-1	413A16-6	Nút nhả khóa	S	1			
007	231473-8	Lò xo nển 4		1			
008	454878-7	Miếng đệm trượt		1			
009	234339-1	Lò xo nển 6		1			
010	454879-5	Cần khóa		1			
011	650744-8	Công tắc D3V-16-3C26		1			
012	231473-8	Lò xo nển 4		1			
013	417564-1	Thanh gạt công tắc		1			
014	632519-1	Khối chì		1			
015	620E39-3	Bộ mạch		1			
016	451814-4	Chụp chắn bụi		1			
017	268254-7	Ghim 6		1			
018	253715-0	Long đèn đệm phẳng 6		1			
019	268256-3	Chốt vai 4		2			
020	135883-0	Cụm bánh răng xoắn 47		1			
020		INC. 19					
021	161598-3	Tay quay hoàn chỉnh		1			
022	629943-3	Động cơ dc		1			
023	268076-5	Ghim 6		1			
024	253715-0	Long đèn đệm phẳng 6		2			
025	226831-1	Nhông 12-31		1			
026	811932-4	Bảng tên UM110D		1			
027	183G07-4	Bộ vỏ ngoài		1	*		
C10	931102-0	Đai ốc lục giác M4		1	*		
C20	346275-0	Đệm mạ		2	*		
C30	263005-3	Chốt cao su 6		2	*		
027		INC. 3			*		
027-1	183U49-2	Bộ vỏ ngoài	S	1			

C10	931102-0	Đai ốc lục giác M4		1		
C20	346275-0	Đệm mạ		2		
C30	263005-3	Chốt cao su 6		2		
027-1		INC. 3				
028	266429-2	Vít tự cắt ren đầu siết 3X16		6		
029	191N23-4	Bộ lắp lưỡi dao cắt 110		1	*	
C10	188369-3	Bộ bình dầu		1	*	
029-1	191N23-4	Bộ lắp lưỡi dao cắt 110	O	1		
C10	188369-3	Bộ bình dầu		1		
030	140451-6	Bộ bảo vệ bàn máy		1		
A01	191N24-2	Bộ lắp lưỡi dao cắt 200 S		1		
C10	188369-3	Bộ bình dầu		1		
A02	413885-9	Miếng đệm bảo vệ lưỡi 110		1		
A03	413429-5	Nắp lưu trữ		1		
A04	458342-0	Miếng đệm bảo vệ lưỡi		1		
A05	452652-7	Nắp pin		1		
A06	***DC18WA	DC18WA BATTERY CHARGER		1		
A06		COMPO-PARTS				
A06	***DC18WB	DC18WB BATTERY CHARGER		1		
A07	198186-3	Bộ pin BL1815G		1	*	
A07-1	198186-3	Bộ pin BL1815G	<	1		
F01	191N23-4	Bộ lắp lưỡi dao cắt 110		1		
F02	191N24-2	Bộ lắp lưỡi dao cắt 200 S		1		
F03	191N25-0	Trộn bộ đựng cỏ 110		1		
C10	454880-0	Ổ khay gom cỏ 110		1		
F04	195267-4	Bộ cụm lưỡi dao cắt		1		
F06	198401-5	Bộ khay gom cỏ		1		
F07	198408-1	Bộ lắp lưỡi dao cắt 200S		1		
F08	198412-0	Bộ đựng cỏ 160		1		
C10	457426-1	Ổ khay gom cỏ 160		1		