

# Model No.UX01G CRDLSS MULTI FNCTN POWER HEAD

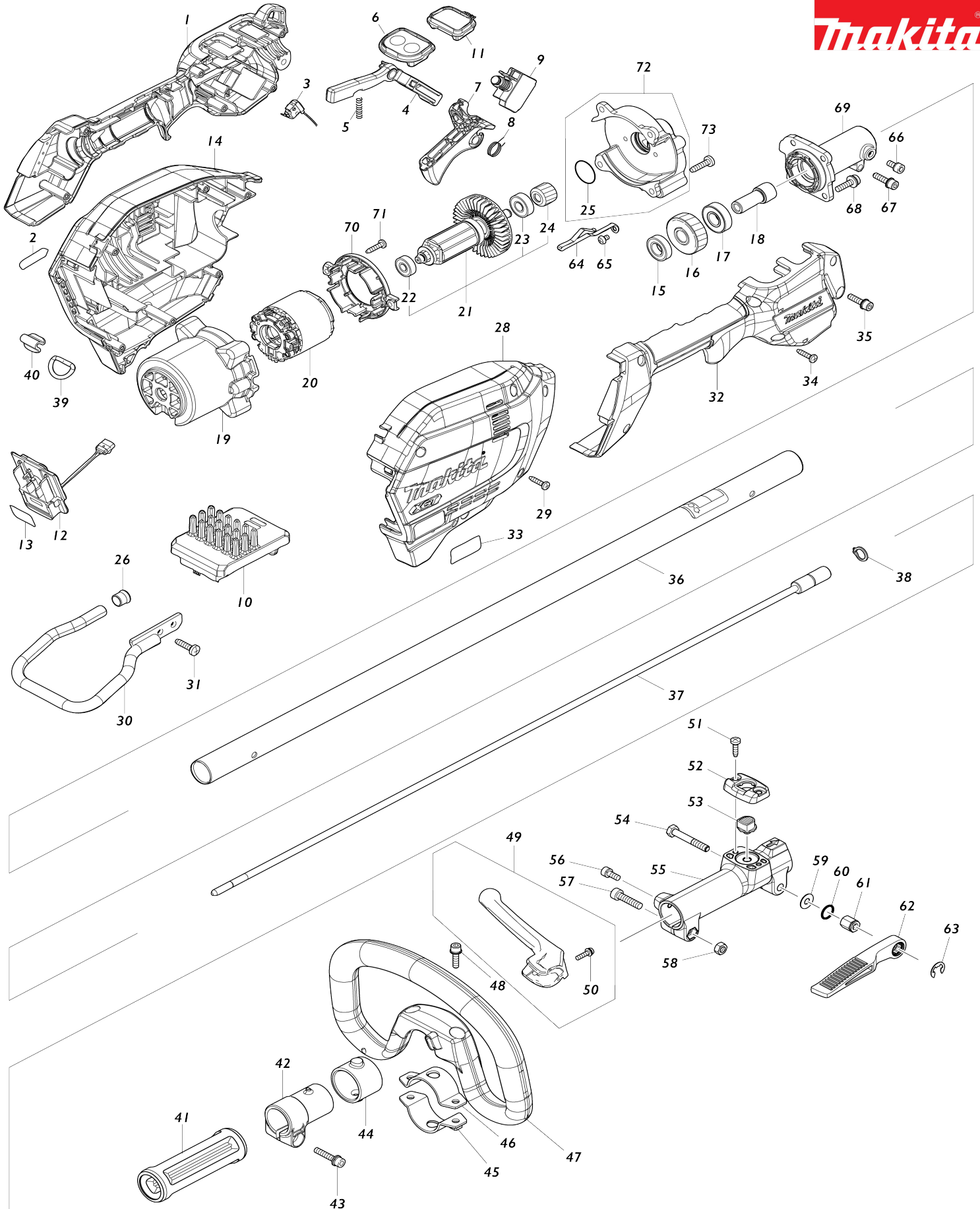

Model No.UX01G CRDLSS MULTI FNCTN POWER HEAD

| Bản vẽ | Mã Phụ tùng | Mô tả                             | Tương ứng với | Số lượng | Cũ/ Mới | Ghi chú 1 | Ghi chú 2 |
|--------|-------------|-----------------------------------|---------------|----------|---------|-----------|-----------|
| 001    | 183N26-2    | Vỏ ốp tay cầm                     |               | 1        |         |           |           |
| 001    |             | INC. 32                           |               |          |         |           |           |
| 002    | 8025F3-0    | Nhãn logo XGT                     |               | 1        |         |           |           |
| 004    | 459759-0    | Khóa cần gạt                      |               | 1        |         |           |           |
| 005    | 233101-1    | Lò xo nển 4                       |               | 1        |         |           |           |
| 006    | 140W64-1    | Bộ mạch công tắc G                |               | 1        |         |           |           |
| C10    | 8025F0-6    | Nhãn công tắc                     |               | 1        |         |           |           |
| 007    | 459758-2    | Thanh gạt công tắc                |               | 1        |         |           |           |
| 008    | 233622-3    | Lò xo xoắn 12                     |               | 1        |         |           |           |
| 009    | 651436-2    | Công tắc C3JW-1A-P-2              |               | 1        |         |           |           |
| 010    | 620D97-3    | Bo mạch                           |               | 1        |         |           |           |
| 011    | 140W63-3    | Mạch chỉ báo đã hoàn chỉnh        |               | 1        |         |           |           |
| 012    | 632P49-4    | Bộ thiết bị đầu cuối              |               | 1        |         |           |           |
| 013    | 8026A4-9    | Không số.nhãn UX01G               |               | 1        |         |           |           |
| 014    | 183R88-4    | Bộ vỏ ngoài                       |               | 1        |         |           |           |
| C10    | 263005-3    | Chốt cao su 6                     |               | 2        |         |           |           |
| 014    |             | INC. 28                           |               |          |         |           |           |
| 015    | 211150-8    | Bạc đạn 6901ZZ                    |               | 1        |         |           |           |
| 016    | 227848-7    | Nhông xoắn 33                     |               | 1        |         |           |           |
| 017    | 211131-2    | Bạc đạn 6001DDW                   |               | 1        |         |           |           |
| 018    | 325811-5    | Trục nối dài đầu mang ranh        |               | 1        |         |           |           |
| 019    | 412961-6    | Vỏ động cơ                        |               | 1        |         |           |           |
| 020    | 629A25-7    | Stato                             |               | 1        |         |           |           |
| 021    | 519647-4    | Bộ rôto                           |               | 1        |         |           |           |
| 021    |             | INC. 22-24                        |               |          |         |           |           |
| 022    | 210062-2    | Bạc đạn 607ZZ                     |               | 1        |         |           |           |
| 023    | 210005-4    | Bạc đạn 608DDW                    |               | 1        |         |           |           |
| 024    | 227834-8    | Nhông xoắn 16                     |               | 1        |         |           |           |
| 025    | 213961-7    | Vòng đệm-o 22                     |               | 1        |         |           |           |
| 026    | 422230-7    | Nắp                               |               | 1        |         |           |           |
| 028    | 183R88-4    | Bộ vỏ ngoài                       |               | 1        |         |           |           |
| C10    | 263005-3    | Chốt cao su 6                     |               | 2        |         |           |           |
| 028    |             | INC. 14                           |               |          |         |           |           |
| 029    | 266326-2    | Vít tự cắt ren đầu siết 4X18      |               | 6        |         |           |           |
| 030    | 347752-5    | Bộ phần bảo vệ pin                |               | 1        |         |           |           |
| 031    | 266420-0    | Vít tự cắt ren đầu siết 5X20      |               | 2        |         |           |           |
| 032    | 183N26-2    | Vỏ ốp tay cầm                     |               | 1        |         |           |           |
| 032    |             | INC. 1                            |               |          |         |           |           |
| 033    | 8025Y8-3    | Bảng tên UX01G                    |               | 1        |         |           |           |
| 034    | 266326-2    | Vít tự cắt ren đầu siết 4X18      |               | 6        |         |           |           |
| 035    | 922233-6    | Bu-lông đầu lỗ lục giác M5X20 W R |               | 1        |         |           |           |
| 036    | 140W68-3    | Ống trục hoàn chỉnh B             |               | 1        |         |           |           |
| C10    | 8025E8-3    | Nhãn lưu ý                        |               | 1        |         |           |           |
| 037    | 141238-9    | Trục hoàn chỉnh B                 |               | 1        |         |           |           |
| 038    | 961052-5    | Vòng giữ (ext) S-12               |               | 1        |         |           |           |
| 039    | 327742-4    | Vòng chữ D 20                     |               | 1        |         |           |           |
| 040    | 347783-4    | Bộ đỡ vòng                        |               | 1        |         |           |           |

|       |          |                                   |   |   |   |  |
|-------|----------|-----------------------------------|---|---|---|--|
| 041   | 451601-1 | Đế chặn 24                        |   | 1 |   |  |
| 042   | 457269-1 | Giá đỡ ống 24                     |   | 1 |   |  |
| 043   | 922244-1 | Bu-lông đầu lỗ lục giác M5X25 W G |   | 1 |   |  |
| 044   | 424942-8 | Xốp lọc bụi                       |   | 1 |   |  |
| 045   | 347114-7 | Bàn kẹp dưới 35                   |   | 1 |   |  |
| 046   | 347113-9 | Bàn kẹp trên 35                   |   | 1 |   |  |
| 047   | 457772-2 | Tay cầm vòng cung                 |   | 1 |   |  |
| C10   | 263005-3 | Chốt cao su 6                     |   | 1 |   |  |
| 048   | 922234-4 | Bu-lông đầu lỗ lục giác M5X20 W G |   | 2 |   |  |
| 049   | 144315-6 | Cần gạt dài hoàn chỉnh            |   | 1 |   |  |
| 049   |          | INC. 50                           |   |   |   |  |
| 050   | 911128-8 | Vít đầu dù M4X16 WR               |   | 1 |   |  |
| 051   | 266034-5 | Vít tự cắt ren đầu siết 4X16      |   | 2 |   |  |
| 052   | 452840-6 | Bát bắt ốc vít                    |   | 1 |   |  |
| 053   | 452839-1 | Nút nhỏ                           |   | 1 |   |  |
| 054   | 265596-0 | Bu-lông đầu lục giác M6X40        |   | 1 |   |  |
| 055   | 318750-6 | Khớp nối 24                       |   | 1 | * |  |
| 055-1 | 312D49-5 | Khớp nối 24                       | < | 1 |   |  |
| 056   | 922211-6 | Bu-lông đầu lỗ lục giác M5X12 W   |   | 1 |   |  |
| 057   | 922342-1 | Bu-lông đầu lỗ lục giác M6X25     |   | 1 |   |  |
| 058   | 931302-2 | Đai ốc lục giác M6                |   | 1 |   |  |
| 059   | 253332-6 | Vòng đệm mỏng 6                   |   | 1 |   |  |
| 060   | 213105-9 | Vòng đệm-o 11                     |   | 1 |   |  |
| 061   | 252159-1 | Đai ốc lục giác M6                |   | 1 |   |  |
| 062   | 272268-0 | Đòn bẩy 94                        |   | 1 |   |  |
| 063   | 961014-3 | Vòng gài trục nhôm (NGOÀI) E-8    |   | 1 |   |  |
| 066   | 922211-6 | Bu-lông đầu lỗ lục giác M5X12 W   |   | 1 |   |  |
| 067   | 922233-6 | Bu-lông đầu lỗ lục giác M5X20 W R |   | 1 |   |  |
| 068   | 911233-1 | Vít đầu dù M5X20 WR               |   | 4 |   |  |
| 069   | 140Y38-4 | Giá đỡ ống hoàn chỉnh             |   | 1 |   |  |
| C10   | 263002-9 | Chốt cao su 4                     |   | 1 |   |  |
| 070   | 459764-7 | Tấm chắn gió                      |   | 1 |   |  |
| 071   | 266326-2 | Vít tự cắt ren đầu siết 4X18      |   | 2 |   |  |
| 072   | 136368-9 | Cụm hộp bánh răng                 |   | 1 |   |  |
| 072   |          | INC. 25                           |   |   |   |  |
| 073   | 266420-0 | Vít tự cắt ren đầu siết 5X20      |   | 4 |   |  |
| A01   | 127759-5 | Cụm dây đai L                     |   | 1 |   |  |
| A02   | 195246-2 | Bộ kính bảo hộ                    |   | 1 | * |  |
| A03   | 783202-0 | Cờ lê lục giác 4                  |   | 1 |   |  |
| A04   | 831304-7 | Túi đựng phụ kiện                 |   | 1 |   |  |
| F47   | 1915D8-4 | TRIMMER HEAD ASSEMBLY 98-M 10L    |   | 1 |   |  |
| F48   | 1914R8-6 | TRIMMER HEAD ASSEMBLY 98-M 10L    |   | 1 |   |  |