

# Model No.DCS550 CORDLESS METAL CUTTER

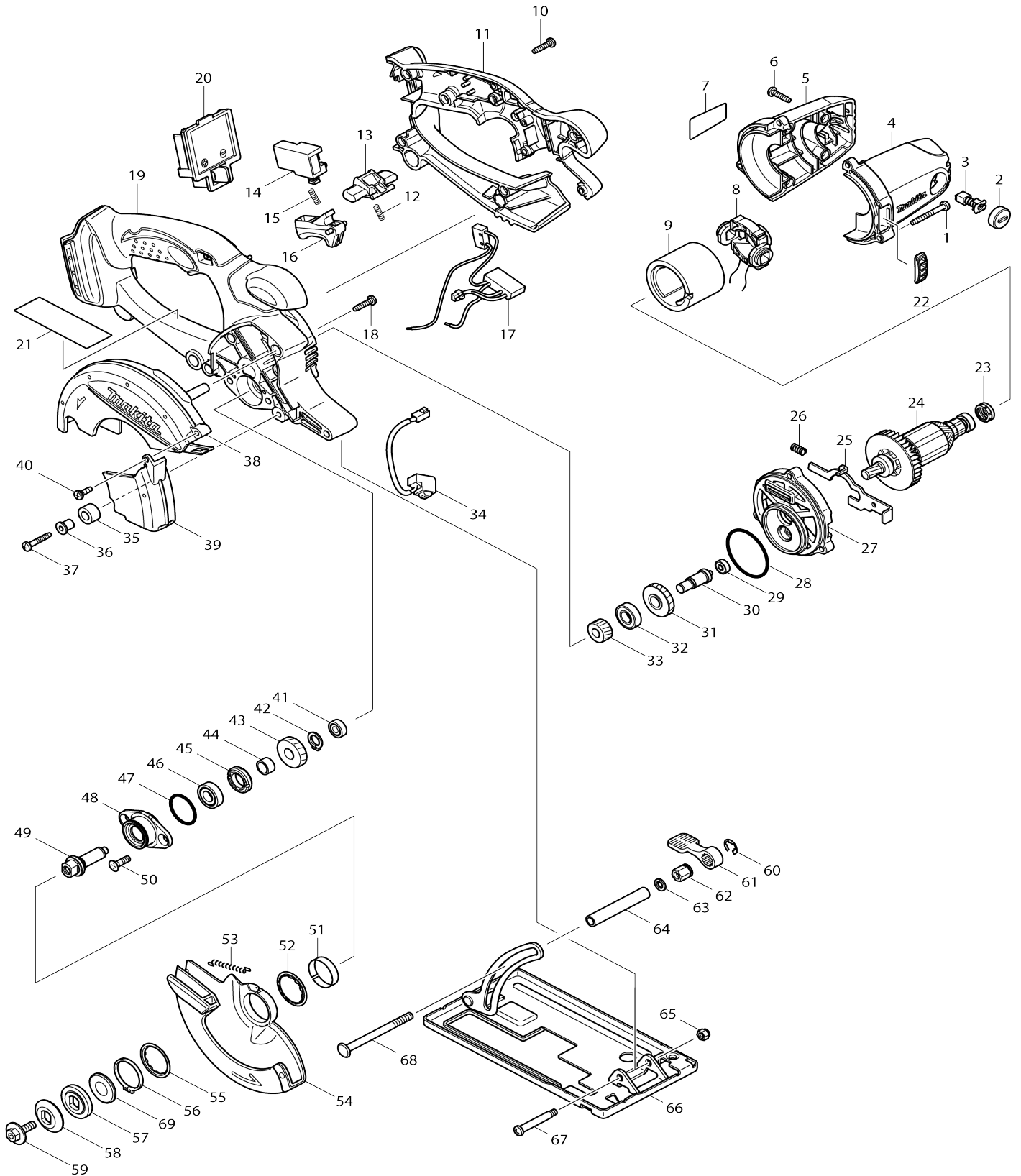

**Model No.DCS550 CORDLESS METAL CUTTER**

Bản vẽ	Mã Phụ tùng	Mô tả	Tương ứng với	Số lượng	Cũ/ Mới	Ghi chú 1	Ghi chú 2
001	266053-1	Vít tự cắt ren đầu siết 4X35		3			
002	643807-7	Nắp giá đỡ		2			
003	195018-5	Bộ than		1	*		
003-1	191971-3	Bộ than	O	1			
004	188209-5	Bộ vỏ ngoài		1	*		
004		INC. 5			*		
004-1	188209-5	Bộ vỏ ngoài	O	1			
004-1		INC. 5					
005	188209-5	Bộ vỏ ngoài		1	*		
005		INC. 4			*		
005-1	188209-5	Bộ vỏ ngoài	O	1			
005-1		INC. 4					
006	265995-6	Vít tự cắt ren đầu siết 4X18		4			
007	815P08-5	Bảng tên DCS550		1			
008	638502-2	Ổ duôi trong		1			
009	638420-4	Van rời		1			
010	265995-6	Vít tự cắt ren đầu siết 4X18		8			
011	453426-9	Trục tay cầm L		1	*		
011-1	140F58-4	Tay cầm hoàn chỉnh L	S	1			
012	231469-9	Lò xo nển 4		1			
013	419664-3	Khóa cần gạt		1			
014	651956-6	Công tắc TG72BD		1			
015	231469-9	Lò xo nển 4		1			
016	419665-1	Thanh gạt công tắc		1			
017	620260-4	Bo mạch		1	*		
017-1	620G70-1	Bo mạch	<	1			
018	265995-6	Vít tự cắt ren đầu siết 4X18		3			
019	453154-6	Trục tay cầm R		1	*		
019-1	140F53-4	Tay cầm hoàn chỉnh R	S	1			
020	644808-8	Thiết bị đầu cuối		1			
022	419609-1	Phần bảo vệ quạt		1			
023	421977-0	Vòng cao su 13		1			
024	619290-0	Rô to		1			
025	345643-4	Khóa trục		1			
026	233117-6	Lò xo nển 6		1			
027	419656-2	Vỏ ngoài hộp số		1			
028	213560-5	Vòng đệm-o 44		1			
029	210036-3	Bạc đạn 604ZZ		1			
030	324729-7	Trục bánh răng		1			
031	227752-0	Nhông xoắn 27		1			
032	210080-0	Bạc đạn 6900ZZ		1			
033	226635-1	Nhông xoắn 15		1			
034	631550-0	Mạch led		1			
035	262566-0	Ống đệm cao su 6		1			
036	262563-6	Chụp giữ mũi 4		1			
037	265999-8	Vít tự cắt ren đầu siết 4X25		1			
038	419662-7	Hộp giấy		1			
039	419663-5	Miếng đệm bảo vệ lưỡi		1			

040	266020-6	Vít tự cắt ren đầu siết 4X12		1		
041	210006-2	Bạc đạn 696ZZ		1		
042	961006-2	Vòng giữ (ext) S-10		1		
043	226640-8	Nhông xoắn 23		1		
044	257760-7	Chụp giữ mũi 10		1		
045	285847-5	Chốt giữ ổ đệm 14-23		1		
046	210069-8	Bạc đạn 690DDW		1		
047	213435-8	Vòng đệm-o 26		1		
048	318087-1	Hộp ổ đệm		1		
049	324730-2	Trục nhông chuyên		1		
050	265034-2	Vít đầu chìm M5X16		2		
051	345470-9	Vòng đệm bảo vệ		1		
052	345739-1	Đế chặn		1		
053	231792-2	Lò xo thẳng 3		1		
054	158116-6	Chụp bảo vệ lưới		1		
055	345739-1	Đế chặn		1		
056	257938-2	Vòng giữ (ext) WR-26		1		
057	224391-7	Mặt bích bên trong 30		1		
058	224404-4	Mặt bích ngoài 30		1		
059	266458-5	Bu-lông đầu lục giác vành lỗ lục giác M6X18		1		
060	961014-3	Vòng gài trục nhông (NGOÀI) E-8		1		
061	272229-0	Đòn bẩy 40		1		
062	252159-1	Đai ốc lục giác M6		1		
063	941151-9	Long đên đệm phẳng 6		1		
064	331733-9	Ống 6		1		
065	252103-8	Đai ốc khóa lục giác M5-8		1		
066	163471-3	Bàn cưa		1		
067	265056-2	Vít đầu dù vai gờ M5		1		
068	266405-6	Ốc chống xoay đầu hẳng M6X75		1		
069	267802-9	Chén đỡ 13		1		
A01	192219-6	Bộ kính bảo hộ		1	*	
A02	783203-8	Cờ lê lục giác 5		1		
A03	***DC18RC	DC18RC FAST CHARGER		1		
A04-1	196399-0	Bộ pin BL1840		2	*	
A04-2	197265-4	Bộ pin BL1840B	<	2	*	
A04-3	197265-4	Bộ pin BL1840B	O	2		
A05	141485-2	Vỏ nhựa hoàn chỉnh		1		
A06-1	806V67-6	Nhãn thùng nhựa DCS550RME		1		
A07	B-07319	T.C.T.SAW BLADE 136X20X30T		1		
A08	450128-8	Nắp pin		1		
F13-2	196235-0	Bộ pin BL1815N	O	1		
F14-1	196449-1	Bộ pin BL1815N	O	1		
F15-2	196449-1	Bộ pin BL1815N	O	1		