

Model No.DFR452 CORDLESS AUTO FEED SCREWDRIVER

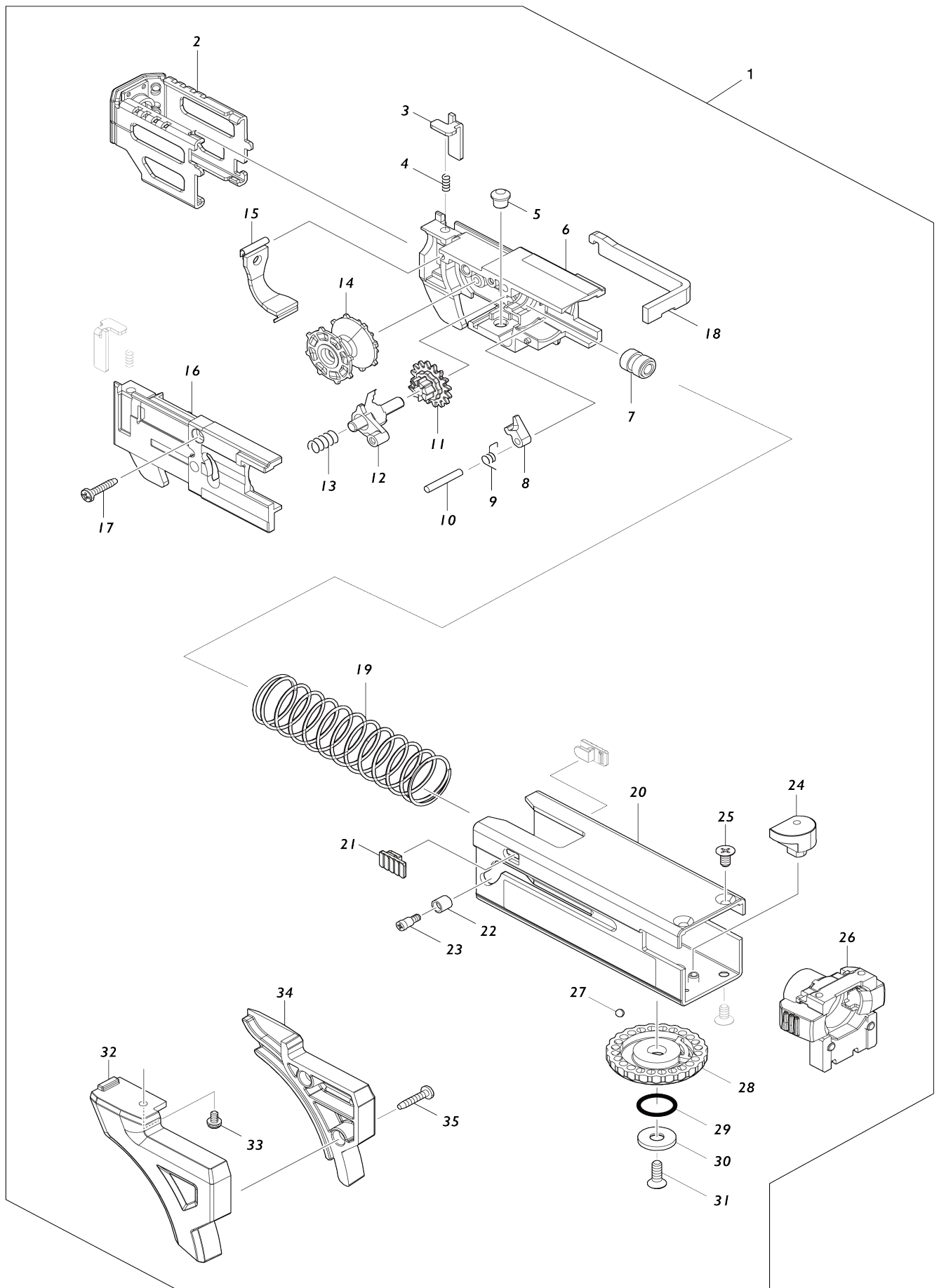

Model No.DFR452 CORDLESS AUTO FEED SCREWDRIVER

Bản vẽ	Mã Phụ tùng	Mô tả	Tương ứng với	Số lượng	Cũ/ Mới	Giá nhập(VND)	Ghi chú 1	Ghi chú 2
001	191W93-7	Bộ vỏ bọc 41		1	*			
001		INC. 2-35			*			
001		INC. 2-35,68			*			
001-1	191W93-7	Bộ vỏ bọc 41	O	1	*			
001-1		INC. 2-35,68			*			
001-2	1915G8-5	CASING 41 SET	O	1				
001-2		INC. 2-35,68						
002	141A76-5	Bộ bàn chặn bản đinh		1	*			
C10	422695-3	Nắp		1	*			
002-1	1410Y5-7	STOPPER BASE COMPLETE	O	1				
C10	422695-3	Nắp		1				
003	345837-1	Đòn bẩy		2				
004	233211-4	Lò xo nển 2		2				
005	256451-7	Chốt đầu 6		1				
006	413525-9	Hộp nạp vít		1				
007	257855-6	Chụp giữ mũi 5		1				
008	310062-3	Nút dừng		1				
009	231636-6	Lò xo xoắn 4		1				
010	256158-5	Ghim 3		1				
011	226344-2	Nhông trục 16		1				
012	141A78-1	Chốt tay đòn		1				
013	233212-2	Lò xo nển 6		1	*			
013-1	232771-3	Lò xo nển 5	<	1				
014	416518-5	Vành bánh xe		1				
015	162934-6	Miếng kềm lọc bụi		1				
016	141A75-7	Bộ bảo vệ hộp đinh		1	*			
016-1	141A75-7	Bộ bảo vệ hộp đinh	S	1				
017	266130-9	Vít tự cắt ren đầu siết 3X16		1				
018	347825-4	Đệm mạ		1				
019	232696-1	Lò xo nển 21		1				
020	141A74-9	Vỏ bọc hoàn chỉnh 41		1	*			
C10	8040Y5-5	Nhãn chỉ định		1	*			
020-1	141A74-9	Vỏ bọc hoàn chỉnh 41	S	1				
C10	8040Y5-5	Nhãn chỉ định		1				
021	450111-5	Nút dừng		2				
022	257764-9	Chụp giữ mũi 4		1				
023	265177-0	Vít vai gờ phẳng M3X5		1				
024	313378-5	Nút chỉnh nông sâu		1				
025	912107-9	Vít đầu chìm M4X8		3				
026	141A77-3	Kẹp hoàn chỉnh		1				
C10	263032-0	Chốt cao su 4		2				
027	216001-0	Bi hãm 3.5		1				
028	417056-0	Nút số 42		1				
029	213107-5	Vòng đệm-o 12		1				
030	267201-5	Long đèn đệm phẳng 6		1				
031	912117-6	Vít đầu chìm M4X12		1				
032	183T81-0	Bộ thanh dẫn vít		1	*			
032		INC. 34			*			

032-1	413A56-4	SCREW GUIDE L	S	1	*		
032-1		INC. 34			*		
032-2	4132A6-2	SCREW GUIDE L	S	1			
033	265A38-0	Vít đầu dùi M3X6 WR		1			
034	183T81-0	Bộ thanh dẫn vít		1	*		
034		INC. 32			*		
034-1	413A57-2	SCREW GUIDE R	S	1	*		
034-1		INC. 32			*		
034-2	4132A7-0	SCREW GUIDE R	S	1			
035	266130-9	Vít tự cắt ren đầu siết 3X16		2			
036	266045-0	Vít tự cắt ren đầu siết 4X20		4			
037	141A64-2	Vỏ ngoài hộp số hoàn chỉnh		1			
C10	213265-7	Vòng đệm-o 17		1			
C20	213380-7	Vòng đệm-o 24		1			
038	141A67-6	Trụ quay hoàn chỉnh 270S		1			
039	216019-1	Bi hãm 3		1			
040	141J99-7	Bộ nhông		1			
041	268325-0	Thanh chốt 2		1			
042	234121-8	Lò xo nển 8		1			
043	267202-3	Long đèn đệm phẳng 8		2			
044	223192-0	Nhông chuyển 270S		1			
045	216008-6	Bi hãm 4		3			
046	141A63-4	Bộ nhông 46		1			
047	422692-9	Vòng đệm kín		1			
048	136412-2	Bộ vỏ chứa nhông		1			
C10	422694-5	Ni		1			
048		INC. 47					
049	961052-5	Vòng giữ (ext) S-12		1			
050	211288-9	Bạc đạn 6901DDW		1			
051	519685-6	Bộ rôto		1			
051		INC. 49,50,52					
052	210039-7	Bạc đạn 695DDW		1			
053	629A57-4	Stato		1			
054	652069-6	Vít đầu bằng M3X6		3			
055	620E75-9	Bo mạch		1			
056	266490-9	Vít đầu dùi răng thừa 2X6		3			
057	183T80-2	Bộ vỏ ngoài		1	*		
C10	263005-3	Chốt cao su 6		2	*		
C20	252126-6	Đai ốc khóa lục giác M4-7		2	*		
057		INC. 63			*		
057-1	183W94-9	HOUSING SET	S	1			
C10	263005-3	Chốt cao su 6		2			
C20	252126-6	Đai ốc khóa lục giác M4-7		2			
057-1		INC. 63					
058	141A65-0	Bộ thanh chuyển		1			
059	232703-0	Lò xo xoắn 3		1			
060	455053-8	Cần thay đổi f/r		1			
061	651088-9	Công tắc C3JW-4B-1L		1			
062	643874-2	Thiết bị đầu cuối		1			
063	183T80-2	Bộ vỏ ngoài		1	*		
C10	263005-3	Chốt cao su 6		2	*		
C20	252126-6	Đai ốc khóa lục giác M4-7		2	*		

063		INC. 57			*		
063-1	183W94-9	HOUSING SET	S	1			
C10	263005-3	Chốt cao su 6		2			
C20	252126-6	Đai ốc khóa lục giác M4-7		2			
063-1		INC. 57					
064	266130-9	Vít tự cắt ren đầu siết 3X16		8			
065	141G67-2	Bộ miếng che công tắc		1	*		
C10	8031T5-3	Nhãn công tắc		1	*		
065-1	141L34-7	Bộ miếng che công tắc	S	1			
C10	8031T5-3	Nhãn công tắc		1			
066	8110H0-9	Bảng tên DFR452		1			
067	8110H4-1	Không số.nhãn DFR452		1			
068	253309-1	Vòng đệm mỏng 8		1			
069	808576-9	Nhãn chỉ định 6000RPM		1			
A01	266622-8	Vít đầu giàn M4X12		1			
A02	346317-0	Móc treo máy		1			
A03	191V01-2	Bộ đầu mũi 2-137		1			
F01	191V01-2	Bộ đầu mũi 2-137		1			
F02	191V03-8	Bộ 2-137 đầu mũi vuông		1			
F03	191V05-4	Bộ 2-137 đầu mũi Pozidriv		1			
F04	191W93-7	Bộ vỏ bọc 41		1	*		
F04-1	191W93-7	Bộ vỏ bọc 41	O	1	*		
F04-2	1915G8-5	CASING 41 SET	O	1			