

Model No.DJR189 CORDLESS RECIPRO SAW

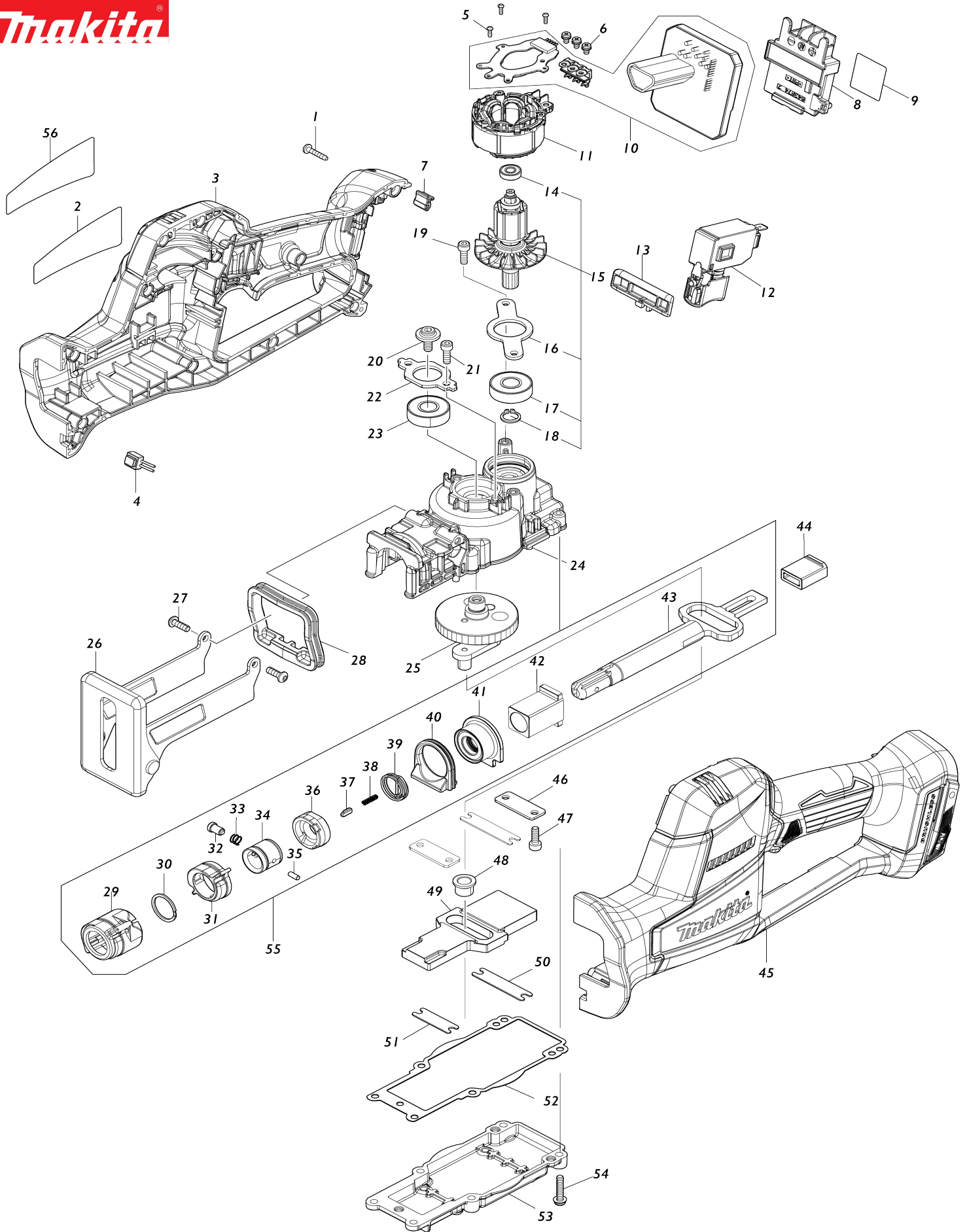

# Model No.DJR189 CORDLESS RECIPRO SAW

| Bản vẽ | Mã Phụ tùng | Mô tả                              | Tương ứng với | Số lượng | Cũ/ Mới | Ghi chú 1 | Ghi chú 2 |
|--------|-------------|------------------------------------|---------------|----------|---------|-----------|-----------|
| 001    | 266130-9    | Vít tự cắt ren đầu siết 3X16       |               | 11       |         |           |           |
| 002    | 858X57-7    | DJR189 NAME PLATE                  |               | 1        |         |           |           |
| 003    | 183W50-9    | HOUSING SET                        |               | 1        |         |           |           |
| C10    | 263005-3    | Chốt cao su 6                      |               | 4        |         |           |           |
| C20    | 252126-6    | Đai ốc khóa lục giác M4-7          |               | 2        |         |           |           |
| 003    |             | INC. 45                            |               |          |         |           |           |
| 004    | 620K03-0    | Mạch led                           |               | 1        |         |           |           |
| 005    | 266490-9    | Vít đầu dù răng thừa 2X6           |               | 3        |         |           |           |
| 006    | 652069-6    | Vít đầu bằng M3X6                  |               | 3        |         |           |           |
| 007    | 424517-3    | Miếng đệm                          |               | 1        |         |           |           |
| 008    | 643874-2    | Thiết bị đầu cuối                  |               | 1        |         |           |           |
| 009    | 858X65-8    | DJR189 SERIAL NO. LABEL            |               | 1        |         |           |           |
| 010    | 620K04-8    | Bo mạch                            |               | 1        |         |           |           |
| 011    | 629B65-1    | Stato                              |               | 1        |         |           |           |
| 012    | 650710-5    | Công tắc C3JW-4B                   |               | 1        |         |           |           |
| 013    | 413L03-1    | Nút nhà khóa                       |               | 1        |         |           |           |
| 014    | 210039-7    | Bạc đạn 695DDW                     |               | 1        |         |           |           |
| 015    | 519770-5    | ROTOR ASS'Y                        |               | 1        |         |           |           |
| 015    |             | INC. 14,16-18                      |               |          |         |           |           |
| 016    | 285054-0    | Chốt giữ ổ đệm 58                  |               | 1        |         |           |           |
| 017    | 210059-1    | Bạc đạn 6000DDW                    |               | 1        |         |           |           |
| 018    | 961006-2    | Vòng giữ (ext) S-10                |               | 1        |         |           |           |
| 019    | 265353-6    | Bu-lông đầu lỗ lục giác M4X12      |               | 2        |         |           |           |
| 020    | 265C93-4    | Bu-lông vành đầu lỗ lục giác M5X12 |               | 1        |         |           |           |
| 021    | 265353-6    | Bu-lông đầu lỗ lục giác M4X12      |               | 2        |         |           |           |
| 022    | 285055-8    | Chốt giữ ổ đệm 33                  |               | 1        |         |           |           |
| 023    | 210059-1    | Bạc đạn 6000DDW                    |               | 1        |         |           |           |
| 024    | 136824-9    | GEAR HOUSING ASS'Y                 |               | 1        |         |           |           |
| C10    | 263002-9    | Chốt cao su 4                      |               | 2        |         |           |           |
| C20    | 213434-0    | Vòng đệm-o 26                      |               | 1        |         |           |           |
| 025    | 141L92-3    | Bộ nhông                           |               | 1        |         |           |           |
| 026    | 162B95-4    | Đế hãm                             |               | 1        |         |           |           |
| 027    | 265C84-5    | Bu-lông đầu tròn lỗ lục giác M4X12 |               | 2        |         |           |           |
| 028    | 422950-3    | Vòng đệm kín                       |               | 1        |         |           |           |
| 029    | 422949-8    | Bảo vệ nhựa                        |               | 1        |         |           |           |
| 030    | 257430-8    | Vòng giữ (ext) 18                  |               | 1        |         |           |           |
| 031    | 313448-0    | Vòng khóa mở lưỡi                  |               | 1        |         |           |           |
| 032    | 256569-4    | Chốt đầu 5                         |               | 1        |         |           |           |
| 033    | 234381-2    | Lò xo nển 6                        |               | 1        |         |           |           |
| 034    | 327650-9    | Ống chứa búa                       |               | 1        |         |           |           |
| 035    | 256A11-1    | Ghim 3                             |               | 1        |         |           |           |
| 036    | 458968-8    | Áo nhựa giữ lưỡi                   |               | 1        |         |           |           |
| 037    | 310912-2    | Ghim đẩy                           |               | 1        |         |           |           |
| 038    | 232472-3    | Lò xo nển 2                        |               | 1        |         |           |           |
| 039    | 233594-2    | Lò xo xoắn 17                      |               | 1        |         |           |           |
| 040    | 422951-1    | Vòng cao su                        |               | 1        |         |           |           |
| 041    | 141L93-1    | Giá đỡ vòng đệm kín hoàn chỉnh     |               | 1        |         |           |           |

|     |          |                               |  |   |   |  |
|-----|----------|-------------------------------|--|---|---|--|
| 042 | 214215-5 | Ổ trục phẳng 14               |  | 1 |   |  |
| 043 | 162B76-8 | Thanh trượt                   |  | 1 |   |  |
| 044 | 313450-3 | Dẫn hướng thanh trượt         |  | 1 |   |  |
| 045 | 183W50-9 | HOUSING SET                   |  | 1 |   |  |
| C10 | 263005-3 | Chốt cao su 6                 |  | 4 |   |  |
| C20 | 252126-6 | Đai ốc khóa lục giác M4-7     |  | 2 |   |  |
| 045 |          | INC. 3                        |  |   |   |  |
| 046 | 347A47-2 | Đệm mạ A                      |  | 2 |   |  |
| 047 | 265353-6 | Bu-lông đầu lỗ lục giác M4X12 |  | 4 |   |  |
| 048 | 327A55-9 | Bạc thau gờ 8                 |  | 1 |   |  |
| 049 | 313446-4 | Cần khóa nút chuyển           |  | 1 |   |  |
| 050 | 347A49-8 | Đệm mạ R                      |  | 2 |   |  |
| 051 | 347A48-0 | Đệm mạ F                      |  | 1 |   |  |
| 052 | 422952-9 | Miếng đệm nòng                |  | 1 |   |  |
| 053 | 312D37-2 | Vỏ chứa nhông                 |  | 1 |   |  |
| 054 | 911138-5 | Vít đầu dùi M4X20 WR          |  | 6 |   |  |
| 055 | 136867-1 | SLIDER ASS'Y                  |  | 1 |   |  |
| 055 |          | INC. 29-43                    |  |   |   |  |
| 056 | 8058N1-7 | CLEAR LABEL                   |  | 1 | * |  |
| A01 | B-05038  | RECIPRO SAW BLADE FOR METAL   |  | 1 |   |  |
| A02 | B-05044  | RECIPRO SAW BLADE FOR PLYWOOD |  | 1 |   |  |
| A03 | B-05153  | RECIPRO SAW BLADE FOR WOOD    |  | 1 |   |  |