

Model No.DJV182 CORDLESS JIG SAW

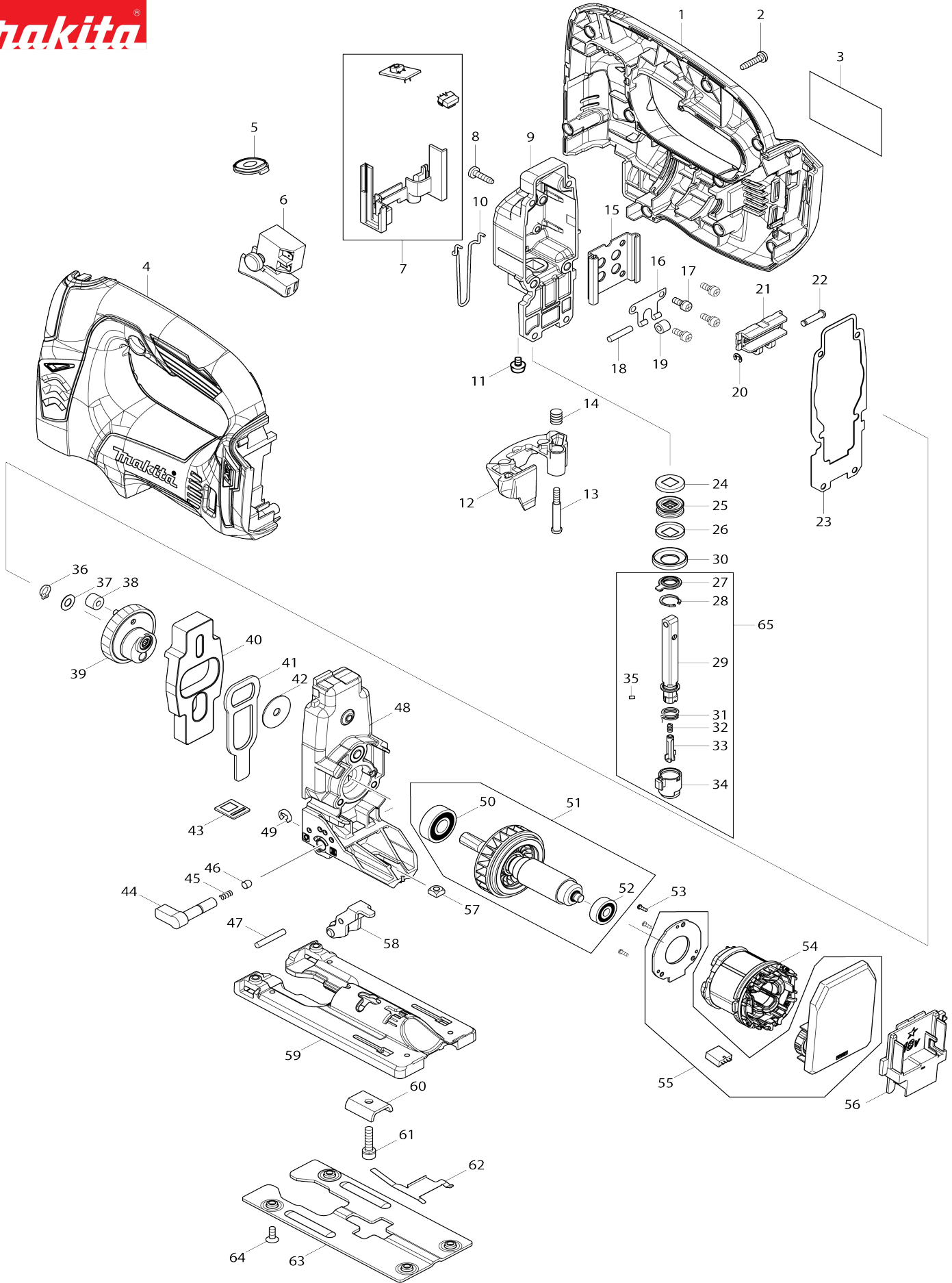

**Model No.DJV182 CORDLESS JIG SAW**

Bản vẽ	Mã Phụ tùng	Mô tả	Tương ứng với	Số lượng	Cũ/ Mới	Ghi chú 1	Ghi chú 2
001	187706-8	Bộ vỏ ngoài		1			
C10	263005-3	Chốt cao su 6		2			
001		INC. 4					
002	265995-6	Vít tự cắt ren đầu siết 4X18		9	*		
002-1	265652-6	Vít tự cắt ren đầu siết 4X18	O	9			
003	814V65-6	Bảng tên DJV182		1			
004	187706-8	Bộ vỏ ngoài		1			
C10	263005-3	Chốt cao su 6		2			
004		INC. 1					
005	142303-7	Bộ miếng che công tắc		1			
006	650251-1	Công tắc SGEL106C-4		1			
007	632B56-3	Bộ công tắc		1	*		
007-1	620N15-1	SWITCH UNIT	O	1			
008	266034-5	Vít tự cắt ren đầu siết 4X16		4			
009	142112-4	Cụm vỏ chứa nhông		1			
010	326302-9	Miếng cài nắp bảo vệ		1			
011	911104-2	Vít đầu dùi M4X6 WG		1	*		
011-1	265132-2	Vít đầu dùi M4X5	O	1			
012	454483-0	Công cụ mở		1			
013	265026-1	Vít đầu dùi vai gờ M4		1			
014	231659-4	Lò xo xoắn 6		1			
015	346687-7	Thanh trượt tuyến tính		1			
016	232207-2	Lò xo lá		1			
017	911111-5	Vít đầu dùi M4X10 W		4			
018	256117-9	Ghim 4		1			
019	214031-5	Ổ đệm phẳng 4		1			
020	961017-7	Vòng gài trục nhông (NGOÀI) E-3		1			
021-1	310837-0	Thanh trượt		1			
022	268090-1	Chốt vai 4		1			
023	442195-7	Miếng đệm nòng		1			
024	267854-0	Chén đỡ 8		1			
025	421815-6	Đệm bụi 8		1			
026	267854-0	Chén đỡ 8		1			
027	424569-4	Miếng kẽm lọc bụi		1			
028	962063-3	Vòng giữ (int) tròn R-13		1			
029	165724-6	Thanh chốt		1			
030	257347-5	Vòng canh 21		1			
031	233591-8	Lò xo xoắn 10		1			
032	233314-4	Lò xo nén 4		1			
033	310485-5	Chốt khóa		1			
034	310547-9	Giá đỡ lưỡi dao		1			
035	256528-8	Ghim 2		1			
036	961002-0	Vòng giữ (ext) S-6		1			
037	253715-0	Long đèn đệm phẳng 6		1			
038-1	212092-9	Ổ kim 407		1			
039	142109-3	Bộ nhông		1			
040	313260-8	Tấm lệch tâm		1			
041	346688-5	Tấm đẩy		1			

042	253196-8	Long đèn đệm phẳng 6		1		
043	454484-8	Tấm vòng đệm		1		
044-1	272280-0	Đòn bẩy 17		1		
045	233139-6	Lò xo nén 3		1		
046	286032-3	Nắp 5		1		
047	268063-4	Ghim 4		1		
048	142111-6	Vỏ ngoài hộp số hoàn chỉnh		1		
049	961018-5	Vòng gài trục nhông (NGOÀI) E-5		1		
050	210059-1	Bạc đạn 6000DDW		1		
051	519329-8	Bộ rôto		1	*	
051		INC. 50,52			*	
051-1	619821-5	ROTOR	O	1		
051-1		INC. 50				
052	210022-4	Bạc đạn 626DDW		1	*	
053	266490-9	Vít đầu dù răng thừa 2X6		3		
054	629998-8	Stato		1		
055	620248-4	Bo mạch		1	*	
055-1	620B24-8	Bo mạch	<	1	*	
055-2	620B24-8	Bo mạch	O	1		
056	643899-6	Thiết bị đầu cuối		1		
057	252171-1	Đai ốc vuông M5-8		1		
058	142110-8	Chốt giữ hoàn chỉnh		1		
059	319016-7	Bàn cưa		1		
060	345237-5	Tấm kẹp bàn		1		
061	922231-0	Bu-lông đầu lỗ lục giác M5X20 W		1		
062	232208-0	Lò xo lá		1		
063	346685-1	Miếng bàn		1		
064	265085-5	Vít đầu chìm M4X8		4		
065	135602-4	Trục giữ mũi		1		
065		INC. 27-29,31-35				
A02	415524-7	Tấm ván chạm		1		
A03	417852-6	Đệm móc lò xo		1		
A04	A-85737	JIGSAW BLADE NO.B22		1		
A05	A-85628	JIGSAW BLADE NO.B10		1		
A06	A-85793	JIGSAW BLADE NO.BR13		1		
A07	783202-0	Cờ lê lục giác 4		1		
F01	194416-0	Bộ tấm đệm 10000		1		
F02	192516-0	Bộ ray dẫn hướng		1		
F03	192557-6	Bộ ván cắt		1		
F04	193516-3	Bộ thanh dẫn thẳng		1		
C10	165217-3	Tấm thanh cữ		1		
C20	271601-3	Nút vặn 20		1		
C30	323802-0	Chốt dẫn hướng		1		
C40	922207-7	Bu-lông đầu lỗ lục giác M5X10		1		
F05-1	193517-1	Bộ chuyển ray dẫn hướng	O	1		
C11	265785-7	Ốc vít có tai vặn M5X10	<	1		
C20	347393-7	Thanh thước		1		
C30	417894-0	Bộ chuyển ray dẫn hướng		1		
F06	194367-7	Bộ ray dẫn hướng 3000		1		
C10	413102-7	Bảng dính 3000		2		
C20	423360-7	Tấm đệm định vị 3000		1		
C30	423362-3	Tấm đệm cao su 3000		2		

C40	819212-2	Nhãn logo makita		1		
F07	194368-5	Bộ ray dẫn hướng 1400		1		
C10	413101-9	Băng dính 1400		2		
C20	423359-2	Tấm đệm định vị 1400		1		
C30	423361-5	Tấm đệm cao su 1400		2		
C40	819212-2	Nhãn logo makita		1		
F08	194925-9	Bộ ray dẫn hướng 1900		1		
C10	423386-9	Tấm đệm định vị 1900		1		
C20	423390-8	Tấm đệm cao su 1900		2		
C30	451330-6	Tấm đệm 1900		2		
C40	819212-2	Nhãn logo makita		1		
F10-2	197252-3	Bộ chuyển ray dẫn hướng	O	1		
F17	194417-8	Bộ tấm đệm cao su 10000		1		
F18-3	197606-4	Bộ pin BL1830B (2 cái)	O	1	*	
F19-3	197600-6	Bộ pin BL1830B	O	1		
F20-4	197599-5	Bộ pin BL1830B	O	1		
F21-3	197267-0	Bộ pin BL1840B	O	1		
F22-3	197265-4	Bộ pin BL1840B	O	1		
F23-3	197273-5	Bộ pin BL1840B (2 cái)	O	1		
F27	199140-0	Bộ ray dẫn hướng 1000		1		
F28	199141-8	Bộ ray dẫn hướng 1500		1		
F30	194418-6	Bộ tấm đệm định vị 1400		1		
F31	194910-2	Bộ tấm đệm định vị 1900		1		