

Model No. DJV185 CORDLESS JIG SAW

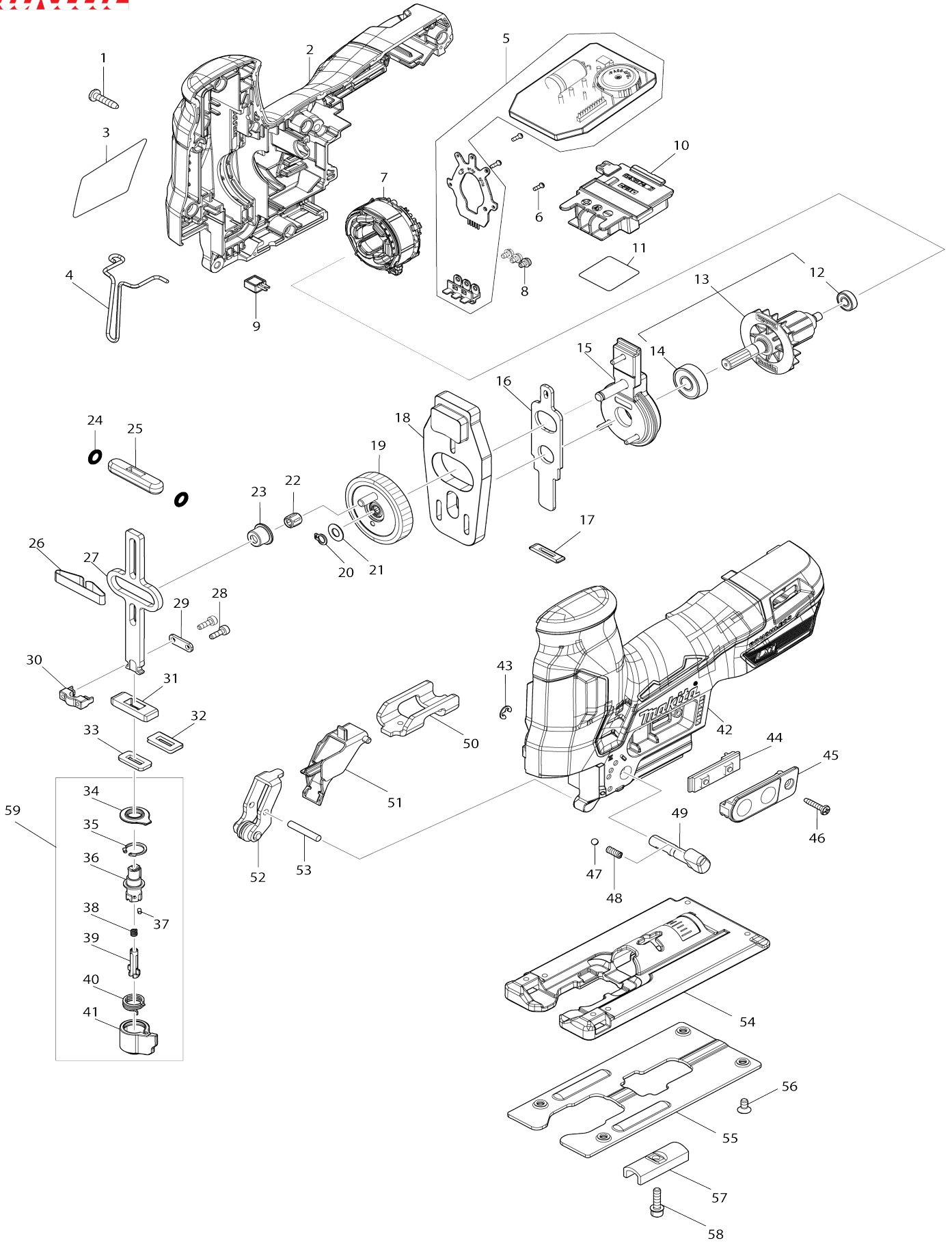

Model No.DJV185 CORDLESS JIG SAW

Bản vẽ	Mã Phụ tùng	Mô tả	Tương ứng với	Số lượng	Cũ/ Mới	Ghi chú 1	Ghi chú 2
001	266326-2	Vít tự cắt ren đầu siết 4X18		9			
002	183X94-5	HOUSING SET		1			
C10	263005-3	Chốt cao su 6		2			
002		INC. 42					
003	8589C8-1	DJV185 NAME PLATE		1			
004	323748-0	Miếng cài nắp bảo vệ		1			
005	620L44-2	CONTROLLER		1			
006	266490-9	Vít đầu dù răng thừa 2X6		3			
007	629B14-8	Stato		1			
008	652069-6	Vít đầu bằng M3X6		3			
009	620712-5	Mạch led		1			
010	643874-2	Thiết bị đầu cuối		1			
011	8589D9-6	DJV185 SERIAL NO. LABEL		1			
012	210039-7	Bạc đạn 695DDW		1			
013	519824-8	ROTOR ASSEMBLY		1			
013		INC. 12,14					
014	210005-4	Bạc đạn 608DDW		1			
015	144820-3	Bộ ổ đỡ nhông		1			
016	347249-4	Tấm đẩy		1			
017	416703-0	Đệm bụi		1			
018	310812-6	Tấm lệch tâm		1			
019	141H68-6	Bộ nhông		1			
020	961002-0	Vòng giữ (ext) S-6		1			
021	253715-0	Long đèn đệm phẳng 6		1			
022	212265-4	Đạn đĩa 508		1			
023	257872-6	Bạc thau gờ 8		1			
024	213038-8	Vòng đệm-o 5		2			
025	313082-6	Dẫn hướng thanh trượt		1			
026	232183-0	Lò xo lá		1			
027	347966-6	Thanh trượt		1			
028	266177-3	Bu-lông đầu lỗ lục giác M3X10		2			
029	347247-8	Đệm mạ		1			
030	310811-8	Kẹp lưới dao		1			
031	313086-8	Bộ đỡ thanh trượt		1			
032	344686-3	Tấm vòng đệm		1			
033	423307-1	Đệm xấp chặn bụi cửa		1			
034	424437-1	Miếng kẽm lọc bụi		1			
035	962063-3	Vòng giữ (int) tròn R-13		1			
036	310810-0	Dẫn hướng lưới dao		1			
037	256528-8	Ghim 2		1			
038	233314-4	Lò xo nển 4		1			
039	310485-5	Chốt khóa		1			
040	233591-8	Lò xo xoắn 10		1			
041	452850-3	Giá đỡ đệm		1			
042	183X94-5	HOUSING SET		1			
C10	263005-3	Chốt cao su 6		2			
042		INC. 2					
043	961011-9	Vòng gài trục nhông (NGOÀI) E-4		1			

044	620L34-5	SWITCH UNIT		1		
045	144628-5	Bộ miếng che công tắc		1		
046	266130-9	Vít tự cắt ren đầu siết 3X16		1		
047	216008-6	Bi hãm 4		1		
048	233151-6	Lò xo nển 4		1		
049	271441-9	Đòn bẩy 19		1	*	
049-1	271486-7	LEVER 19	<	1		
050	347251-7	Giá đỡ		1		
051	457866-3	Thanh dẫn chốt giữ		1		
052	144629-3	Chốt giữ hoàn chỉnh		1		
053	256206-0	Ghim 4		1		
054	312C90-2	Bàn cưa		1		
055	345441-6	Miếng bàn		1		
056	912107-9	Vít đầu chìm M4X8		4		
057	344685-5	Tấm kẹp bàn		1		
058	922128-3	Bu-lông đầu lỗ lục giác M4X16 W R		1		
059	135941-2	Cụm dẫn hướng lưỡi dao		1		
059		INC. 34-41				
A01	783201-2	Cờ lê lục giác 3		1		
A02	413F05-1	Vòi xả bụi		1		
A03	457867-1	Đệm móc lò xo		1		
A04	458191-5	Miếng kèm lọc bụi		1		
A05	A-85737	JIGSAW BLADE NO.B22		1		
A06	A-85628	JIGSAW BLADE NO.B10		1		
A07	A-85793	JIGSAW BLADE NO.BR13		1		
F02	194416-0	Bộ tấm đệm 10000		1		
F03	192557-6	Bộ ván cắt		1		
F05	194367-7	Bộ ray dẫn hướng 3000		1		
F06	194368-5	Bộ ray dẫn hướng 1400		1		
F07	194925-9	Bộ ray dẫn hướng 1900		1		
F08	198704-7	Bộ chuyển ray dẫn hướng		1		
F09	199140-0	Bộ ray dẫn hướng 1000		1		
F10	199141-8	Bộ ray dẫn hướng 1500		1		
F14	194417-8	Bộ tấm đệm cao su 10000		1		
F15	194418-6	Bộ tấm đệm định vị 1400		1		
F16	194910-2	Bộ tấm đệm định vị 1900		1		