

# Model No.DPB184 CORDLESS PORTABLE BAND SAW

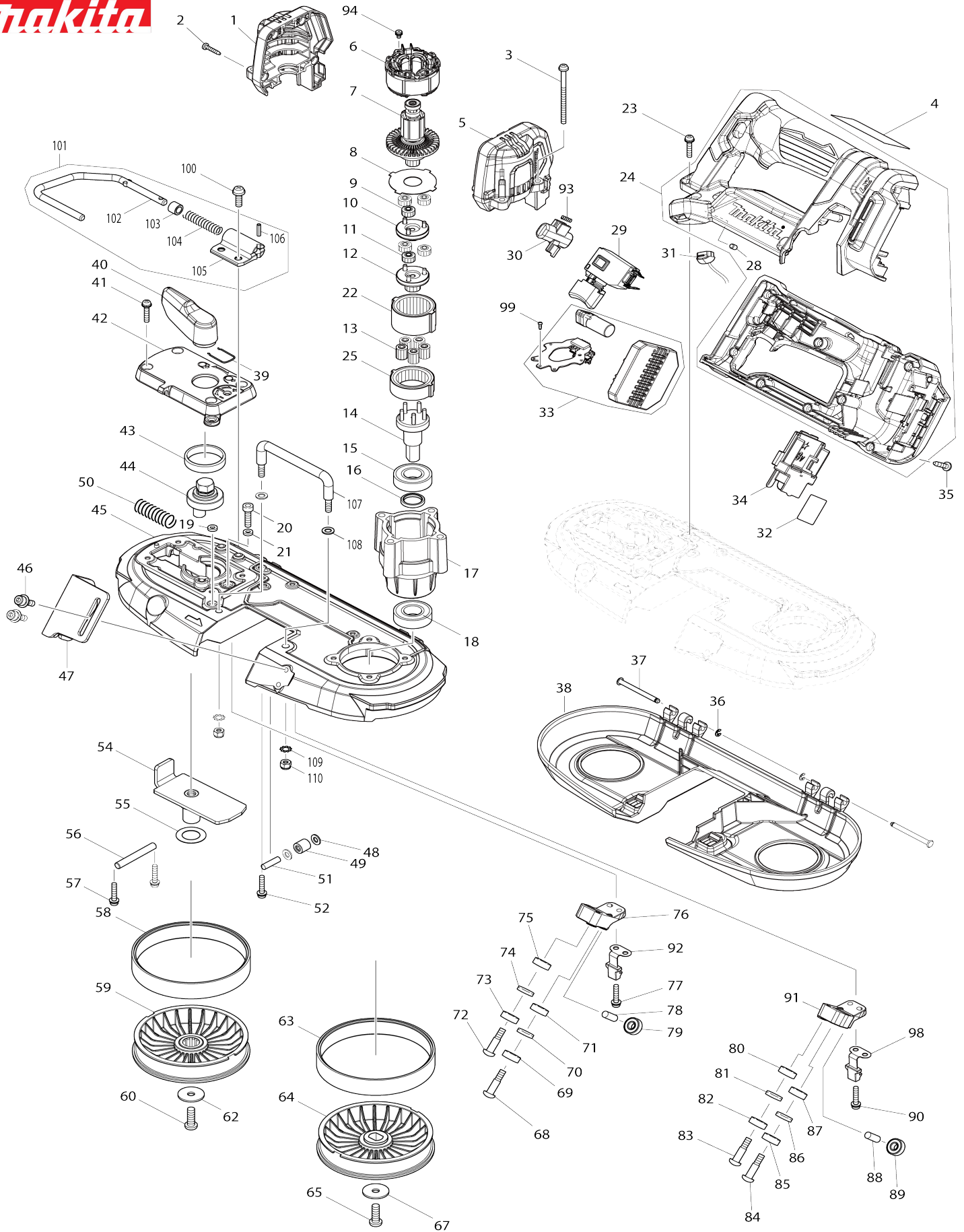

**Model No.DPB184 CORDLESS PORTABLE BAND SAW**

Bản vẽ	Mã Phụ tùng	Mô tả	Tương ứng với	Số lượng	Cũ/ Mới	Ghi chú 1	Ghi chú 2
001	183P68-8	Bộ vỏ ngoài động cơ		1			
001		INC. 5					
002	266130-9	Vít tự cắt ren đầu siết 3X16		4			
003	911188-0	Vít đầu dùi M4X60 WR		4			
004	857F40-3	Bảng tên DPB184		1			
005	183P68-8	Bộ vỏ ngoài động cơ		1			
005		INC. 1					
006	629482-3	Stato		1			
007	619628-9	Rôto		1			
008	253474-6	Đệm khóa		1			
009	226923-6	Nhông trục 13		3			
010	140M80-3	Bánh răng thẳng hoàn chỉnh 14B		1			
011	226923-6	Nhông trục 13		3			
012	140M81-1	Bánh răng thẳng hoàn chỉnh 16		1			
013	226924-4	Nhông trục 11		5			
014	140T74-0	Trục nhông		1			
015	211247-3	Bạc đạn 6002DDW		1			
016	257348-3	Vòng canh 15		1			
017	319980-2	Vỏ ngoài hộp số		1			
018	211247-3	Bạc đạn 6002DDW		1			
019	262130-7	Vòng nhựa 4		1			
020	265382-9	Bu-lông đầu lỗ lục giác M5X20		1			
021	262130-7	Vòng nhựa 4		1			
022	226921-0	Bánh răng bên trong 40		1			
023	911138-5	Vít đầu dùi M4X20 WR		4			
024	183R22-4	HANDLE SET		1			
C10	263005-3	Chốt cao su 6		2			
024		INC. 28					
025	226922-8	Bánh răng bên trong 39		1			
028	263027-3	Chốt cao su 4		1			
029	651486-7	Công tắc C3JW-4B-R		1			
030	412551-5	Nút nhả khóa		1			
031	620521-2	Mạch led		1			
032	857F47-9	Không số.nhãn DPB184		1			
033	620D05-4	Bo mạch		1			
034	643874-2	Thiết bị đầu cuối		1			
035	266130-9	Vít tự cắt ren đầu siết 3X16		8			
036	961017-7	Vòng gài trục nhông (NGOÀI) E-3		2			
037	256689-4	Chốt vai 4		2			
038	412550-7	Nắp đẩy đĩa mài		1			
039	231955-0	Vòng canh búa 12		1			
040	271462-1	Đòn bẩy 54		1			
041	911138-5	Vít đầu dùi M4X20 WR		4			
042	459084-9	Giá đỡ cần gạt		1			
043	214408-4	Ổ đệm phẳng 30		1			
044	326351-6	Trục cần gạt		1			
045	140V76-8	Khung nhôm		1			
C10	424736-1	Miếng đệm ni		1			

C20	263005-3	Chốt cao su 6		1		
046	922224-7	Bu-lông đầu lỗ lục giác M5X16 W G		2		
047	347696-9	Tấm chặn		1		
048	267010-2	Long đèn đệm phẳng 5		2		
049	212199-1	Ổ kim 510		1		
050	234313-9	Lò xo nển 9		1		
051	256155-1	Ghim 5		1		
052	911138-5	Vít đầu dù M4X20 WR		1		
054	162564-3	Miếng đệm trượt		1		
055	267164-5	Long đèn đệm phẳng 15		1		
056	268241-6	Ghim 6		1		
057	911138-5	Vít đầu dù M4X20 WR		2		
058	424589-8	Dây cao su		1		
059	140J07-5	Con lăn A		1		
060	265484-1	Bu-lông đầu tròn lỗ lục giác M6X 17		1		
062	267173-4	Long đèn đệm phẳng 6		1		
063	424589-8	Dây cao su		1		
064	459087-3	Vành bánh xe B		1		
065	265484-1	Bu-lông đầu tròn lỗ lục giác M6X 17		1		
067	267173-4	Long đèn đệm phẳng 6		1		
068	251337-0	Vít đầu dù vai gờ M5		1		
069	210187-2	Bạc đạn 696ZZ		1		
070	941152-7	Long đèn đệm phẳng 6		1		
071	210187-2	Bạc đạn 696ZZ		1		
072	251337-0	Vít đầu dù vai gờ M5		1		
073	210187-2	Bạc đạn 696ZZ		1		
074	941152-7	Long đèn đệm phẳng 6		1		
075	210187-2	Bạc đạn 696ZZ		1		
076	319993-3	Giá đỡ trên		1		
077	911138-5	Vít đầu dù M4X20 WR		2		
078	256033-5	Ghim 6		1		
079	210187-2	Bạc đạn 696ZZ		1		
080	210187-2	Bạc đạn 696ZZ		1		
081	941152-7	Long đèn đệm phẳng 6		1		
082	210187-2	Bạc đạn 696ZZ		1		
083	251337-0	Vít đầu dù vai gờ M5		1		
084	251337-0	Vít đầu dù vai gờ M5		1		
085	210187-2	Bạc đạn 696ZZ		1		
086	941152-7	Long đèn đệm phẳng 6		1		
087	210187-2	Bạc đạn 696ZZ		1		
088	256033-5	Ghim 6		1		
089	210187-2	Bạc đạn 696ZZ		1		
090	911138-5	Vít đầu dù M4X20 WR		2		
091	319992-5	Giá đỡ dưới		1		
092	162815-4	Móc treo máy		1		
093	231433-0	Lò xo nển 4		1		
094	652069-6	Vít đầu bằng M3X6		3		
098	162815-4	Móc treo máy		1		
099	266490-9	Vít đầu dù răng thừa 2X6		3		

100	911223-4	Vít đầu dù M5X16 WR		2		
101	127601-0	Cụm ổ móc		1		
101		INC. 102-106				
102	281028-9	Móc treo máy		1		
103	262561-0	Chụp giữ mũi 6		1		
104	233455-6	Lò xo nển 7		1		
105	313127-0	Khớp nối		1		
106	951057-3	Chốt ghim 3-12		1		
107	327638-9	Phần bảo vệ		1		
108	941102-2	Long đèn đệm phẳng 5		2		
109	253484-3	Vòng khóa nhông 5		2		
110	264013-7	Đai ốc khóa lục giác M5-8		2		
A01	783202-0	Cờ lê lục giác 4		1		
A02	E-04117	BAND SAW BLADE/ 730MM LENG TH		1		
A03	***DC18RC	DC18RC FAST CHARGER		1		
A03		COMPO-PARTS				
A04	197280-8	Bộ pin BL1850B		2		
A05	450128-8	Nắp pin		2		
A06	831303-9	Túi dụng cụ		1		
B01	191G64-8	Bộ cụm móc treo		1		
B01		INC. 100,101				