

Model No.DST421 CORDLESS STAPLER

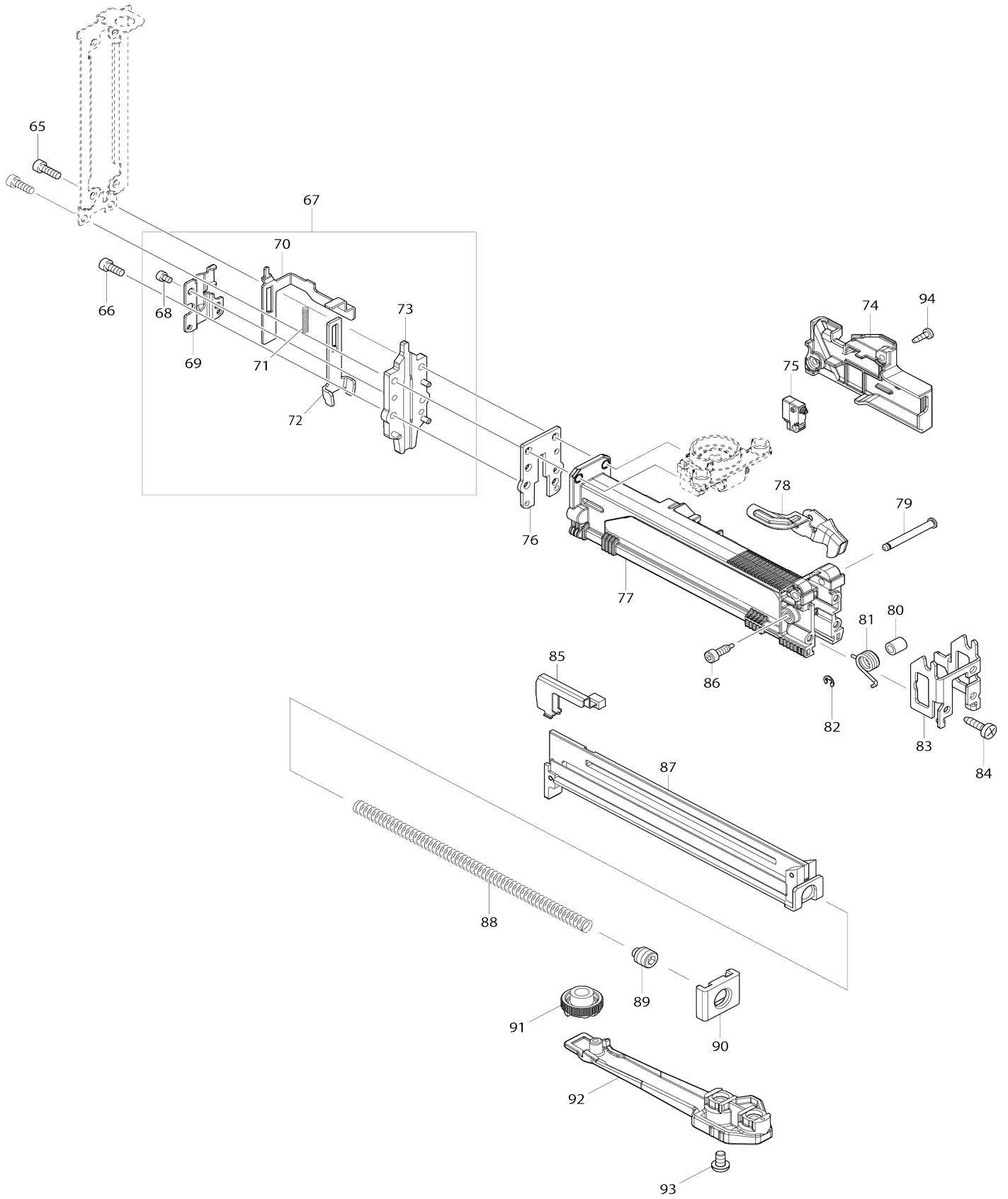

Model No.DST421 CORDLESS STAPLER

Bản vẽ	Mã Phụ tùng	Mô tả	Tương ứng với	Số lượng	Cũ/ Mới	Ghi chú 1	Ghi chú 2
001	183N96-1	Bộ vỏ ngoài		1			
C10	263005-3	Chốt cao su 6		2			
C20	252126-6	Đai ốc khóa lục giác M4-7		2			
C30	931102-0	Đai ốc lục giác M4		1			
001		INC. 18					
002	856V35-9	Bảng tên DST421		1			
003	911173-3	Vít đầu dùi M4X45 WR		1			
005	232608-4	Lò xo nén 4		1			
006	266130-9	Vít tự cắt ren đầu siết 3X16		8			
007	911113-1	Vít đầu dùi M4X10 WR		2			
008	620507-6	Mạch led		1			
009	632P85-0	Thiết bị điều khiển		1	*		
009-1	632V21-2	CONTROLLER UNIT	S	1			
010	643874-2	Thiết bị đầu cuối		1			
011	856V38-3	Không số.nhãn DST421		1			
012	632G60-2	Bộ công tắc		1			
013	456799-9	Khóa cần khởi động		1			
014	651910-0	Công tắc D2VW-01-3HS		1			
015	232370-1	Lò xo nén 5		1			
016	457386-7	Nút công tắc		1	*		
016-1	412772-9	Nút công tắc	<	1			
017	632K06-2	Bộ công tắc		1			
018	183N96-1	Bộ vỏ ngoài		1			
C10	263005-3	Chốt cao su 6		2			
C20	252126-6	Đai ốc khóa lục giác M4-7		2			
C30	931102-0	Đai ốc lục giác M4		1			
018		INC. 1					
019	915101-0	Vít đầu siết M4X6		4			
020	412495-9	Che phía trước		1			
021	347528-0	Tấm phía trên		1			
022	256882-0	Chốt đầu 4		1			
023	347684-6	Thanh dẫn động		1			
024	347683-8	Bệ		1			
025	310924-5	Cần khóa nút chuyển A		2	*		
025-1	313421-0	Cần khóa nút chuyển A	<	2			
026	310925-3	Cần khóa nút chuyển B		2			
027	251566-5	Bu-lông đầu lỗ lục giác M4X6 W		2			
028	347146-4	Dẫn hướng bánh răng nhỏ		2			
029	457390-6	Giá đỡ cân đối trọng		4	*		
029-1	413330-4	Giá đỡ cân đối trọng	O	4			
030	136104-3	Nhông trụ lớn		2			
032	326902-5	Trục bánh răng nhỏ		2			
033	266199-3	Bu-lông đầu lỗ lục giác M4X6		4			
034	347145-6	Thanh ray dẫn R		1			
035	347144-8	Thanh ray dẫn L		1			
036	326903-3	Bu-lông dẫn hướng		1			
037	347728-2	Đế dưới		1			
038	459311-4	Giá đỡ lò xo		1			

039	347522-2	Đế lò xo		1		
040	232511-9	Lò xo nển 17		1		
041	347735-5	Ổ chứa lò xo nén		1		
042	422457-9	Miếng đệm		1		
043	253804-1	Long đèn đệm phẳng 6		1		
045	319984-4	Giá đỡ		1		
046	252273-3	Đai ốc lục giác M6		1		
047	347729-0	Bộ chặn		1		
048	422592-3	Đệm bộ đếm		2		
049	327591-9	Quả tạ		2		
050	232630-1	Lò xo nển 7		2		
051	327592-7	Ống dẫn hướng		2		
052	347525-6	Đệm bánh nhông		1		
053	266901-4	Vít tự cắt ren đầu siết 4X14		1		
054	140K45-3	Bánh răng thẳng hoàn chỉnh 61		1	*	
054-1	140Y96-0	Bánh răng thẳng hoàn chỉnh 61	<	1		
057	253353-8	Vòng đệm mỏng 10		1		
058	140K48-7	Bánh răng thẳng hoàn chỉnh 8		1		
059	310945-7	Khối chặn		1		
060	232513-5	Lò xo nển 3		1		
061	221961-3	Nhông trục 27		3		
062	227166-3	Bánh răng bên trong 69		1		
063	267053-4	Long đèn đệm phẳng 12		1		
064	629408-5	Động cơ dc		1		
065	922127-5	Bu-lông đầu lỗ lục giác M4X16		2		
066	922112-8	Bu-lông đầu lỗ lục giác M4X10		2		
067	127632-9	Cụm thanh dẫn máy khoan		1	*	
067		INC. 68-73			*	
068	922102-1	Bu-lông đầu lỗ lục giác M4X6		2		
069	347685-4	Dẫn hướng cánh tay tiếp xúc		1		
070	347682-0	Thanh đẩy cò phụ		1		
071	232607-6	Lò xo nển 3		1		
072	347686-2	Cụm mũi		1		
073	140S54-0	Thanh dẫn máy khoan hoàn chỉnh		1		
074	412496-7	Bảo vệ hộp đinh		1	*	
074-1	413K98-8	Bảo vệ hộp đinh	O	1		
075	632P86-8	Bộ công tắc		1	*	
075-1	632V11-5	SWITCH UNIT	S	1		
076	347678-1	Dẫn hướng máy khoan dưới		1	*	
076-1	347778-7	Dẫn hướng máy khoan dưới	O	1	*	
076-2	347B67-2	UNDER DRIVER GUIDE	O	1		
077	412494-1	Hộp đinh chính		1	*	
077-1	413H49-3	Hộp đinh chính	<	1		
078	347679-9	Cần khóa		1		
079	256956-7	Chốt đầu 4		1		
080	257502-9	Chụp giữ mũi 5		1		
081	232606-8	Lò xo xoắn 8		1		
082	961017-7	Vòng gài trục nhông (NGOÀI) E-3		1		
083	347681-2	Bộ đỡ		1		
084	266192-7	Vít tự cắt ren đầu siết 4X14		2		
085	140T65-1	Bộ đẩy hoàn chỉnh		1		

086	265A52-6	Bu-lông đầu lỗ lục giác M4X14		1		
087	162845-5	Khay chứa đỉnh		1		
088	231396-0	Lò xo nén 6		1		
089	266197-7	Vít không đầu lỗ lục giác (bu lông lục giác chìm) M10X12		1		
090	421637-4	Chốt cuối ổ đỉnh		1	*	
090-1	422C05-2	MAGAZINE END	<	1		
091	412771-1	Mặt chà xoắn		1		
092	454627-2	Thanh dẫn đo sâu		1		
093	266868-6	Bu-lông đầu tròn lỗ lục giác M5X8		2		
094	266007-8	Vít tự cắt ren đầu siết 3X10		2		
A01	195246-2	Bộ kính bảo hộ		1	*	
A02	251314-2	Vít đầu giàn M4X12		1		
A03	346317-0	Móc treo máy		1		
A04	422591-5	Bộ chuyển đổi mũi		1	*	
A04-1	422959-5	Bộ chuyển đổi mũi	O	1		
A06	140S88-3	Vỏ nhựa hoàn chỉnh		1		
C10	162302-3	Then gà		2		
C20	835H54-4	Khay trong		1		
A07	8011T6-5	Nhãn thùng nhựa DST421ZK		2		
A07	8011T7-3	Nhãn thùng nhựa DST421RFE		2		
A08	***DC18RC	DC18RC FAST CHARGER		1		
A08		COMPO-PARTS				
A09	197600-6	Bộ pin BL1830B		2		
A10	450128-8	Nắp pin		1		