

Model No.DVC157L CORDLESS VACUUM CLEANER

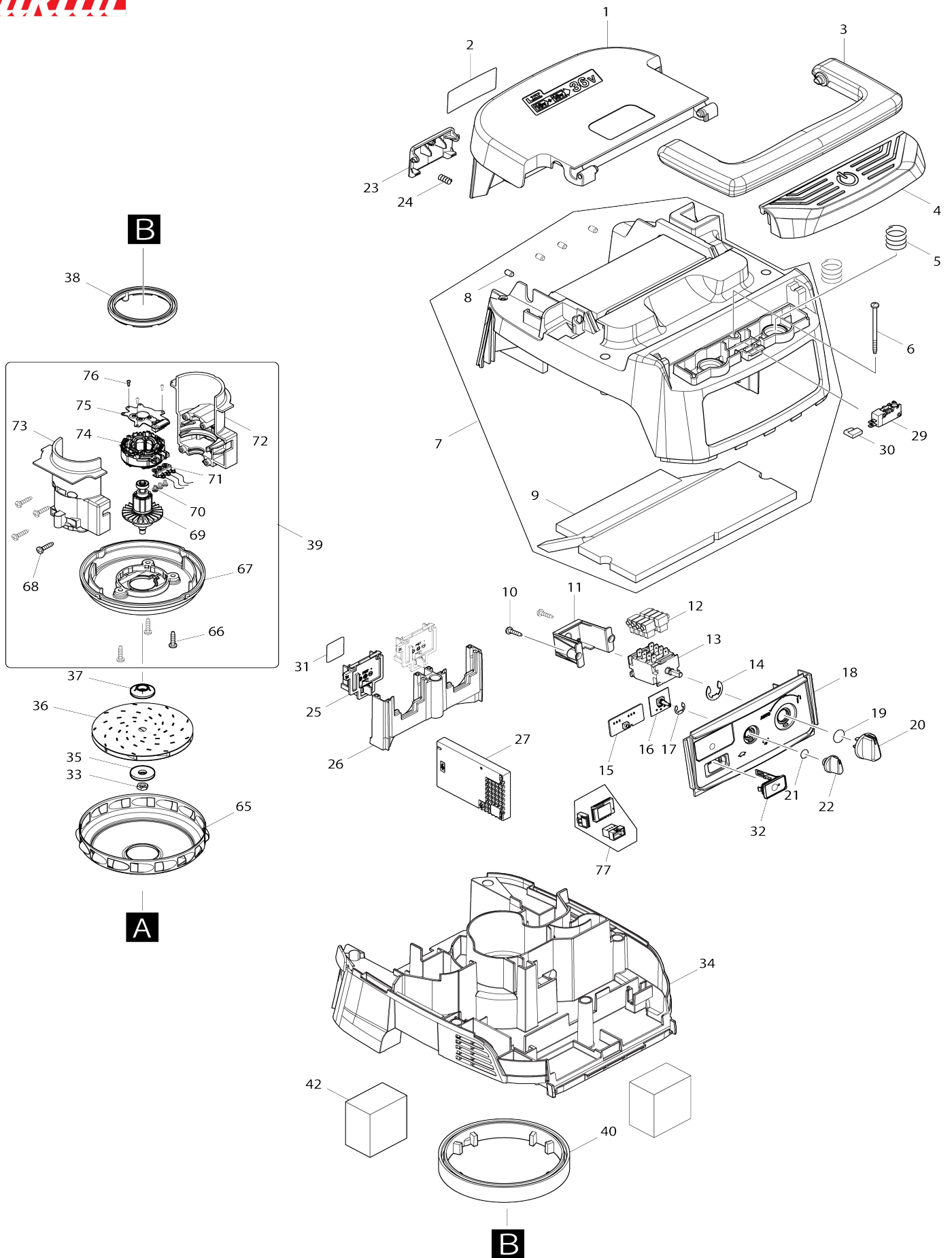

Model No. DVC157L CORDLESS VACUUM CLEANER

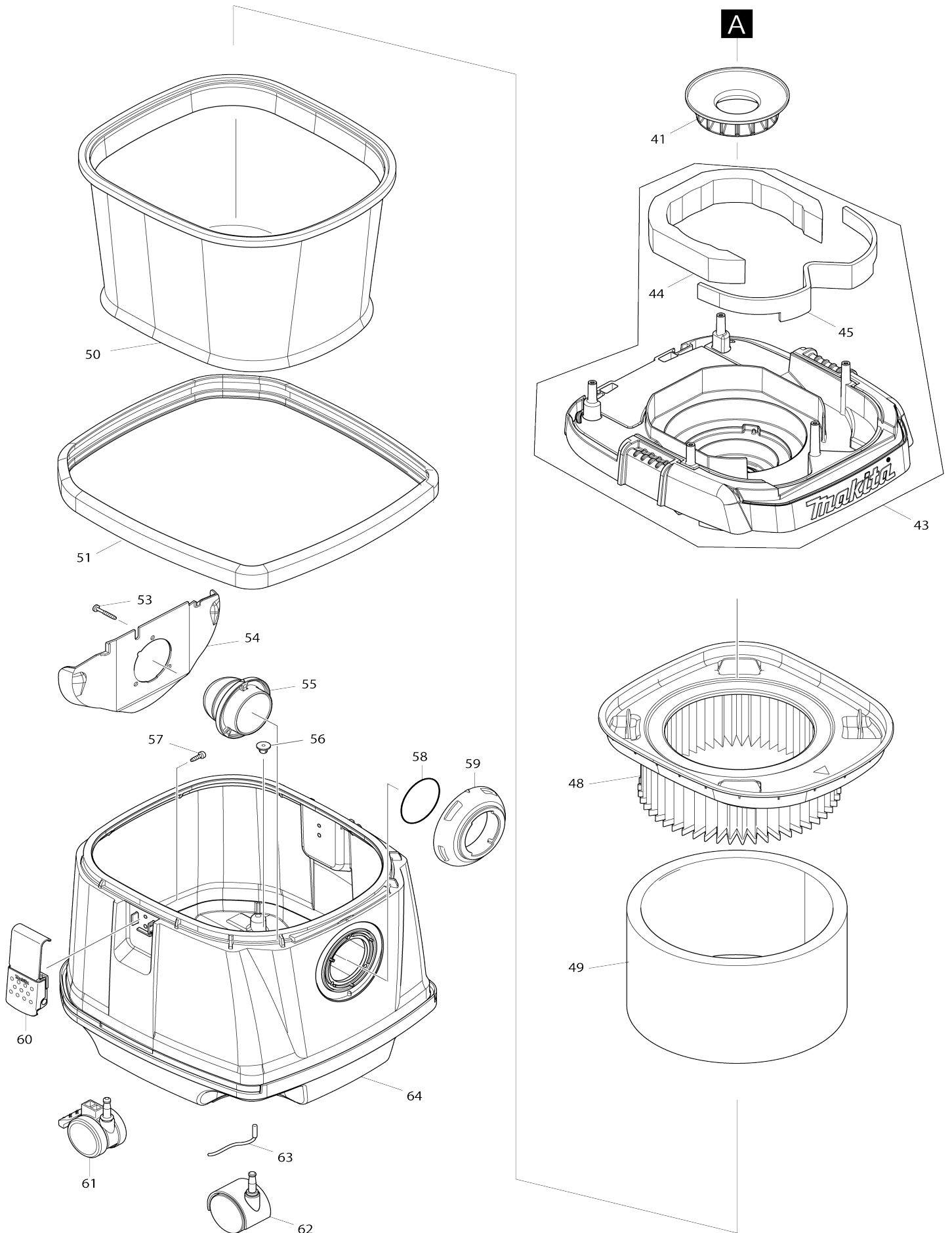

Model No.DVC157L CORDLESS VACUUM CLEANER

Bản vẽ	Mã Phụ tùng	Mô tả	Tương ứng với	Số lượng	Cũ/ Mới	Ghi chú 1	Ghi chú 2
001	144486-9	Bộ nắp pin		1			
C10	891977-8	Nhãn lưu ý		1			
002	857C08-1	Bảng tên DVC157L		1			
003	455734-4	Tay nắm		1			
004	459262-1	Nút công tắc		1			
005	234273-5	Lò xo nén 20		2			
006	266340-8	Vít tự cắt ren đầu siết 4X65		6			
007	144973-8	Bộ nắp vỏ máy		1			
007		INC. 8,9					
008	263005-3	Chốt cao su 6		4			
009	424688-6	Miếng đệm giảm chấn		1			
010	266326-2	Vít tự cắt ren đầu siết 4X18		2			
011	451343-7	Giá đỡ công tắc		1			
012	686023-8	Rắc đầu nối		8			
013	651098-6	Công tắc 1703. 4801		1			
014	961062-2	Vòng gài trục nhôm (NGOÀI) E-1 2		1			
015	620D40-2	Mạch led		1			
016	620D39-7	Bo mạch điều khiển tốc độ		1			
017	961013-5	Vòng gài trục nhôm (NGOÀI) E-7		1			
018	140T97-8	Mặt ốp công tắc		1			
C10	812D41-6	Nhãn chỉ định		1			
019	213176-6	Vòng đệm-o 14		1			
020	455733-6	Thanh gạt công tắc		1			
021	213054-0	Vòng đệm-o 9		1			
022	451344-5	Nút điều chỉnh		1			
023	455728-9	Nắp bàn phím		1			
024	231240-1	Lò xo nén 7		1			
025	644808-8	Thiết bị đầu cuối		2			
026	455729-7	Giá đỡ đế gài pin		1			
027	620D20-8	Bo mạch		1			
029	651910-0	Công tắc D2VW-01-3HS		1			
030	686039-3	Rắc đầu nối		1			
031	857C16-2	Không số.nhãn DVC157L		1			
032	140G18-2	Nắp hoàn chỉnh		1			
C10	213218-6	Vòng đệm-o 16		1	*		
C11	213A05-9	Vòng đệm-o 16	O	1			
C20	818F57-1	Nhãn trên nắp		1			
033	252268-6	Đai ốc lục giác M6		1			
034	412581-6	Tấm chắn		1			
035	253752-4	Long đèn đệm phẳng 8		1			
036	240178-9	Cánh quạt 104		1			
037	313062-2	Vành		1			
038	424685-2	Vòng cao su 60		1			
039	127653-1	Cụm động cơ		1			
039		INC. 66-76					
040	424686-0	Vòng cao su 120		1			
041	422590-7	Vòng đệm buồng gió		1			

042	424690-9	Mút lọc bụi phía sau		2		
043	143175-3	Bộ nắp thùng chứa		1		
043		INC. 44,45				
044	424691-7	Bộ giảm chấn dạng đai		1		
045	424689-4	Giảm chấn phía trước		1		
048	197166-6	Trộn bộ lọc bụi dạng bột H		1		
049	423398-2	Xốp lọc bụi		1		
050	140253-0	Bộ túi bụi tròn		1		
051	422148-2	Đệm giảm xóc		1		
053	266257-5	Vít tự cắt ren đầu siết 4X28		3		
054	419351-4	Tấm giữ		1		
055	419350-6	Giá đỡ		1		
056	421468-1	Nút chặn		1		
057	266192-7	Vít tự cắt ren đầu siết 4X14		4		
058	213655-4	Vòng đệm-o 56		1		
059	451348-7	Đầu vào		1		
060	168537-4	Móc treo máy		2		
061	168535-8	Bánh xe 50		2		
062	168434-4	Bánh xe 50		2		
063	649150-2	Dây nóng nối đất 120		1		
064	459493-2	Thùng chứa bụi		1		
065	347171-5	Ổ chứa gió		1		
066	266326-2	Vít tự cắt ren đầu siết 4X18		3		
067	457486-3	Đế quạt		1		
068	266326-2	Vít tự cắt ren đầu siết 4X18		4		
069	619431-8	Rôto		1		
070	652069-6	Vít đầu bằng M3X6		3		
071	632J83-8	Khối chì		1		
072	183F90-5	Bộ vỏ ngoài động cơ		1		
072		INC. 73				
073	183F90-5	Bộ vỏ ngoài động cơ		1		
073		INC. 72				
074	629491-2	Stato		1		
075	620D38-9	Bo mạch B		1		
076	266490-9	Vít đầu dù răng thừa 2X6		3		
077	620D41-0	Bo mạch điều khiển tốc độ		1		
A01	195433-3	Trộn bộ ống dẫn 28-3.5		1		
C10	417191-4	Khóa ống hơi		1		
C20	417586-1	Nút dừng		1		
C30	417662-1	Chụp giữ mũi		1		
C40	417766-9	Đầu nối hút bụi 38		1		
A01		INC. A03,A04				
A02	195432-5	Bộ túi poly		1		
A03	417765-1	Đầu nối hút bụi 22		1		
A04	424379-9	Đầu nối hút bụi 24		1		
A06	195434-1	Trộn bộ ống dẫn 38-2.5		1		
C10	417191-4	Khóa ống hơi		1		
C20	417306-3	Chụp giữ mũi		2		
C30	417307-1	Đầu nối hút bụi		1		
C40	417586-1	Nút dừng		2		
A07	199455-5	Bộ cụm vòi phun		1		
A08	192563-1	Bộ ống thẳng		1		

A09	192562-3	Bộ ống uốn cong		1			
A10	410306-2	Vòi phun góc		1			
A11	451350-0	Nút dừng		1			
A13	199393-1	Bộ thiết bị thu và phát không dây		1	*		
A13-1	199393-1	Bộ thiết bị thu và phát không dây	<	1	*		
A13-2	199393-1	Bộ thiết bị thu và phát không dây	<	1	*		
A13-3	199393-1	Bộ thiết bị thu và phát không dây	<	1			
A14	911138-5	Vít đầu dù M4X20 WR		1			
A15	127607-8	Cụm hộp dụng cụ		1			
F22	191E30-3	Ống mềm có bộ khóa		1			
F26	191G87-6	Bộ cụm vòi phun		1			
F27	191G89-2	Bộ ống lồng		1			
F30	192236-6	Bộ vòi phun neo		1			
F40	195435-9	Trọn bộ ống dẫn 38-5		1			
F41	195436-7	Trọn bộ ống dẫn 28-5		1			
F42	195437-5	Trọn bộ ống dẫn 28-2.5		1			
F44	195544-4	Bộ giá đỡ 10-33		1			
F45	195545-2	Bộ ống hơi trước 38		1			
F46	195546-0	Bộ ống hơi trước 24		1			
F47	195547-8	Bộ ống hơi trước 22		1			
F48	195548-6	Bộ khớp nối 22-38		1			
F49	195549-4	Bộ cụm vòi phun A		1			
F51	195551-7	Bộ cụm vòi phun		1			
F52	195552-5	Bộ giảm chấn		1			
F53	195553-3	Bộ lọc trước		1			
F55	195557-5	Bộ túi lọc		1	*		
F55-1	195557-5	Bộ túi lọc	O	1			
F56	195637-7	Bộ vòng bít giá đỡ		1			
F59	197323-6	Bộ chân treo ống hút bụi		1			
F62	198184-7	Bộ cụm vòi phun		1			
F66	198529-9	Bộ cụm vòi phun		1			
F68	198533-8	Bộ cụm vòi phun		1			
F69	198540-1	Bộ chổi bụi dùng cho hệ hút bụi		1			
F70	198555-8	Bộ bàn chải tròn		1			
F72	198560-5	Bộ cụm ống lồng		1			
F74	198873-4	Bộ chổi bụi dùng cho hệ hút bụi		1			
F75	198878-4	Bộ bàn chải tròn		1			
F76	198919-6	Bộ vòi phun góc dài		1			
F77	198992-6	Bộ vòi phun góc dài		1			
F78	199038-1	Bộ vòi phun ở đế		1			
F79	199039-9	Bộ vòi phun ở đế		1			
F81	199439-3	Bộ đầu hút khe 415		1			
F86	191M77-5	Bộ khớp nối A32		1			
F87	191M78-3	Bộ khớp nối B35		1			
F88	191M79-1	Bộ khớp nối C38		1			
G09	1912G4-5	TELESCOPIC PIPE COMPLETE SET		1			
G10	1912G5-3	BENT PIPE COMPLETE SET		1			
G11	413R35-4	STOPPER		1			

