

Model No.DVC265 DC BACKPACK VACUUM CLEANER

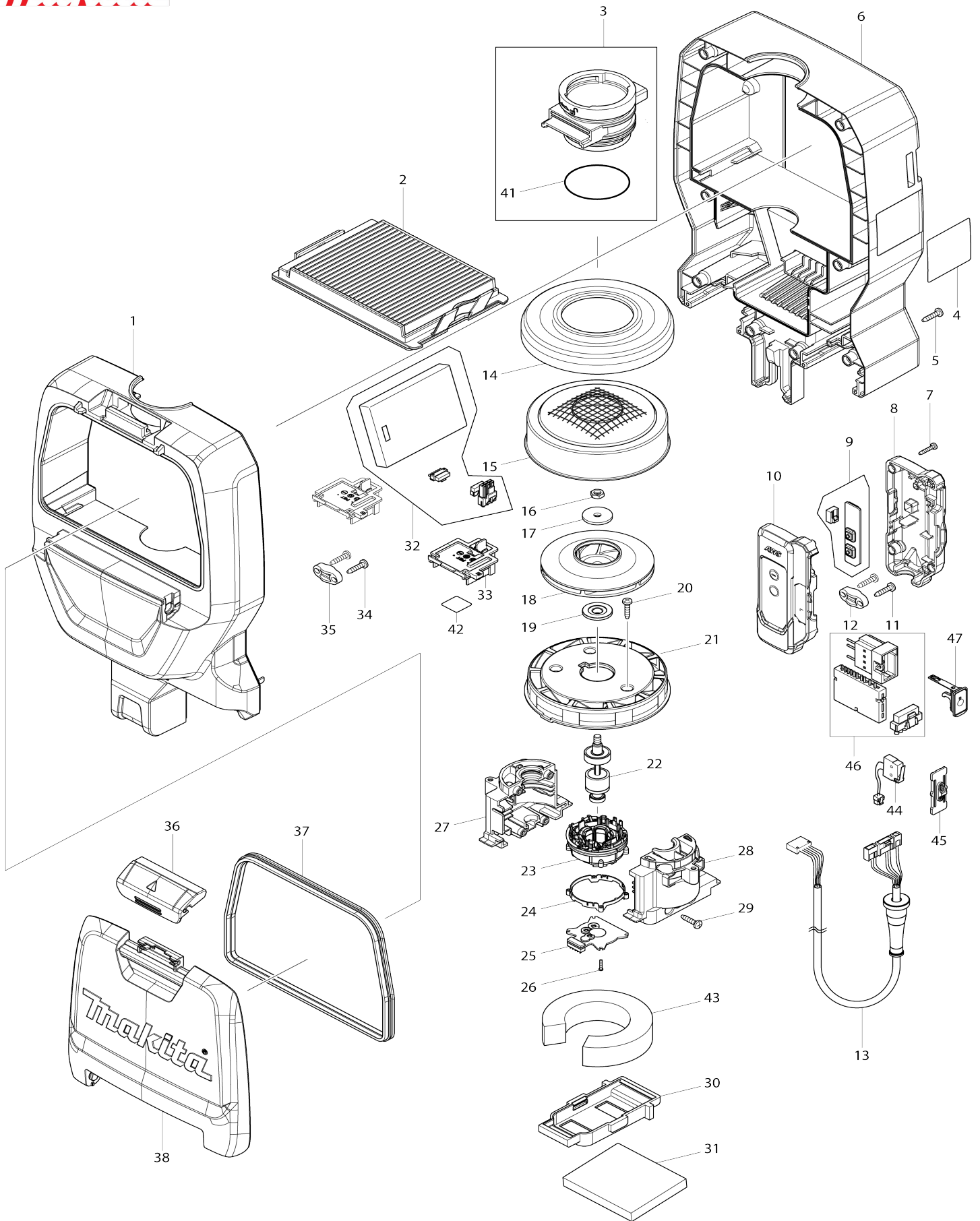

Model No.DVC265 DC BACKPACK VACUUM CLEANER

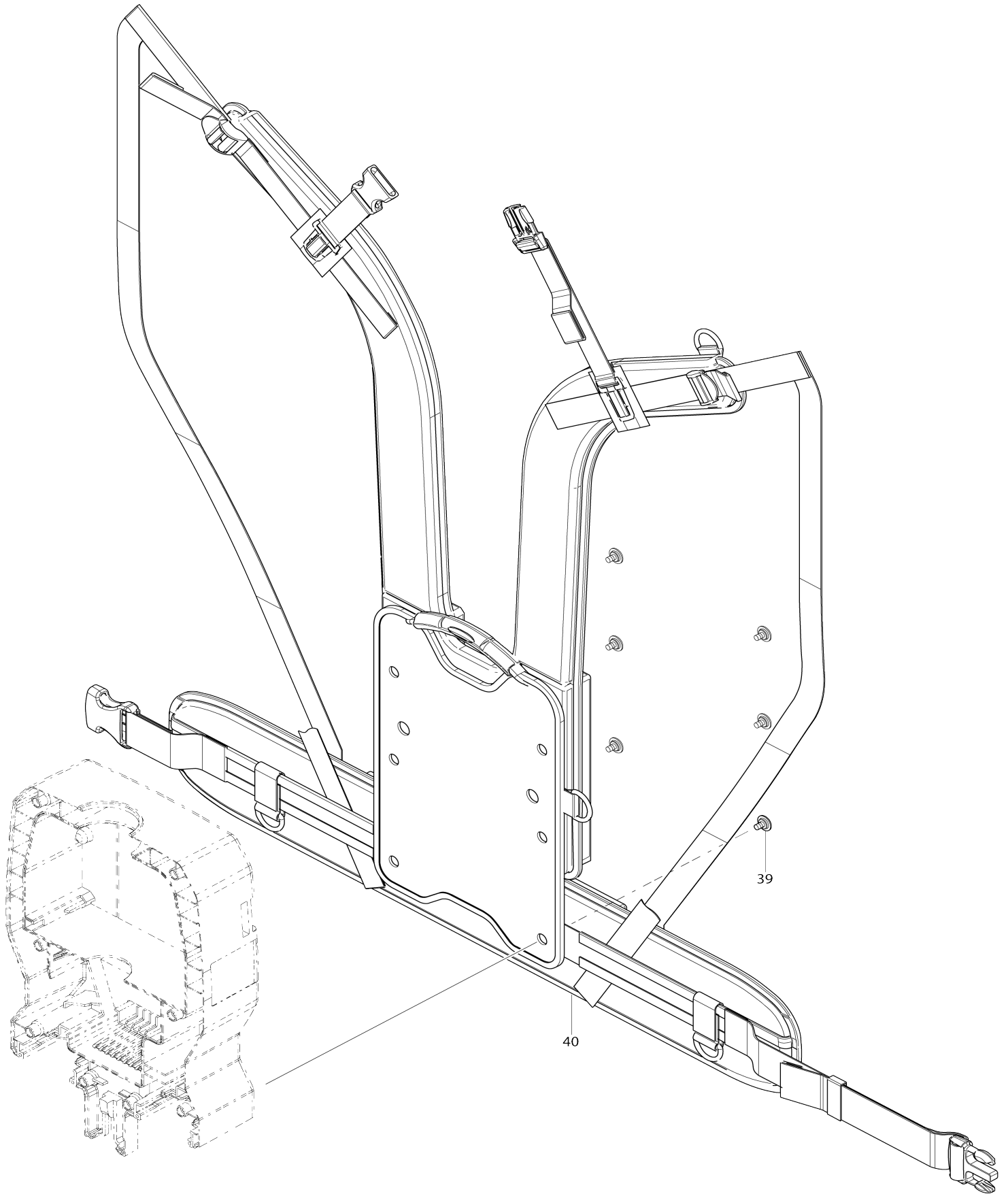

Model No.DVC265 DC BACKPACK VACUUM CLEANER

Bản vẽ	Mã Phụ tùng	Mô tả	Tương ứng với	Số lượng	Cũ/ Mới	Ghi chú 1	Ghi chú 2
001	140D62-1	Bộ vỏ nắp trên		1			
C10	263005-3	Chốt cao su 6		4			
C20	422373-5	Bộ giảm chấn dạng đai A		1			
002	123636-9	Cụm bộ lọc		1	*		
C10	153820-2	Van hoàn chỉnh		1	*		
002-1	127725-2	Cụm bộ lọc	O	1			
C10	153820-2	Van hoàn chỉnh		1			
003	135771-1	Nắp nối đầu hút		1			
003		INC. 41					
004	854Y68-6	Bảng tên DVC265		1			
005	266326-2	Vít tự cắt ren đầu siết 4X18		8			
006	140F61-5	Bộ vỏ ốp ngoài		1			
C10	422374-3	Bộ giảm chấn dạng đai B		1			
007	266130-9	Vít tự cắt ren đầu siết 3X16		4			
008	183K75-1	Bộ bảo vệ công tắc		1			
C10	818F55-5	Nhãn công tắc A		1			
C20	818F56-3	Nhãn công tắc B		1			
008		INC. 10					
009	620949-4	Mạch công tắc		1			
010	183K75-1	Bộ bảo vệ công tắc		1			
C10	818F55-5	Nhãn công tắc A		1			
C20	818F56-3	Nhãn công tắc B		1			
010		INC. 8					
011	266326-2	Vít tự cắt ren đầu siết 4X18		2			
012	687123-7	Kẹp dây		1			
013	699116-2	Bộ dây cung cấp điện		1	*		
013-1	699137-4	Bộ dây cung cấp điện	O	1	*		
013-2	699137-4	Bộ dây cung cấp điện	O	1			
014	422376-9	Vòng đệm buồng gió		1			
015	161804-6	Ổ chứa gió		1			
016	931303-0	Đai ốc lục giác M6		1	*		
016-1	252268-6	Đai ốc lục giác M6	O	1			
017	322407-3	Núm hơi 6		1			
018	241851-4	Cánh quạt 94		1			
019	313062-2	Vành		1			
020	266326-2	Vít tự cắt ren đầu siết 4X18		3			
021	456736-3	Đế quạt		1			
022	619517-8	Rôto		1	*		
022-1	619517-8	Rôto	O	1	*		
022-2	619517-8	Rôto	O	1			
023	629381-9	Stato		1			
024	687464-1	Bộ đỡ		1			
025	620526-2	Bo mạch B		1			
026	266786-8	Vít đầu dùi răng thừa 2X10		4			
027	183D13-1	Bộ vỏ ngoài động cơ		1			
027		INC. 28					
028	183D13-1	Bộ vỏ ngoài động cơ		1			
028		INC. 27					

029	266326-2	Vít tự cắt ren đầu siết 4X18		4		
030	424837-5	Bộ đỡ A		1		
031	424838-3	Mút lọc bụi phía sau		2		
032	620942-8	Bo mạch		1		
033	644808-8	Thiết bị đầu cuối		2		
034	266326-2	Vít tự cắt ren đầu siết 4X18		2		
035	687123-7	Kẹp dây		1		
036	123586-8	Bộ then gài		1		
037	424836-7	Đệm dầu		1		
038	456739-7	Mặt ngoài hút bụi		1		
039	265008-3	Vít vai gờ phẳng M5		6		
040	162469-7	Dây đeo		1	*	
040-1	162D04-5	HARNESS	O	1	*	
040-2	162B50-6	HARNESS	O	1		
041	213655-4	Vòng đệm-o 56		1		
042	854Y75-9	Không số.nhãn DVC265		1		
043	422370-1	Bộ giảm chấn dạng đai C		1		
044	632E26-0	Bộ công tắc		1		
045	458714-9	Thanh gạt công tắc		1		
046	620943-6	Bo mạch điều khiển tốc độ		1		
047	140G18-2	Nắp hoàn chỉnh		1		
C10	213218-6	Vòng đệm-o 16		1	*	
C11	213A05-9	Vòng đệm-o 16	O	1		
C20	818F57-1	Nhẫn trên nắp		1		
A01	A-34235	HOSE COMP 28-1.5		1		
C10	417766-9	Đầu nối hút bụi 38		1		
C20	417191-4	Khóa ống hơi		1		
C30	417586-1	Nút dừng		1		
C40	417662-1	Chụp giữ mũi		1		
A01		INC. A08				
A02	166116-2	Đai ống		1		
A03	197902-0	Bộ túi lọc		1	*	
A03-1	197903-8	Bộ túi lọc	O	1		
A08	417765-1	Đầu nối hút bụi 22		1		
A09	424379-9	Đầu nối hút bụi 24		1		
F10	192236-6	Bộ vòi phun neo		1		
F13	195545-2	Bộ ống hơi trước 38		1		
F14	195546-0	Bộ ống hơi trước 24		1		
F15	195547-8	Bộ ống hơi trước 22		1		
F16	195548-6	Bộ khớp nối 22-38		1		
F17	195549-4	Bộ cụm vòi phun A		1		
F18	195551-7	Bộ cụm vòi phun		1		
F28	198184-7	Bộ cụm vòi phun		1		
F32	198533-8	Bộ cụm vòi phun		1		
F33	198537-0	Bộ chổi bụi dùng cho kệ hút bụi		1		
F34	191496-7	Bộ ống mềm		1		
F36	198552-4	Bộ bàn chải tròn		1		
F39	198560-5	Bộ cụm ống lồng		1		
F42	198868-7	Bộ ống mềm		1		
F44	198873-4	Bộ chổi bụi dùng cho kệ hút bụi		1		
F46	198878-4	Bộ bàn chải tròn		1		
F48	198919-6	Bộ vòi phun góc dài		1		

F51	198990-0	Bộ vòi phun góc dài		1		
F53	198992-6	Bộ vòi phun góc dài		1		
F55	199038-1	Bộ vòi phun ở đế		1		
F56	199039-9	Bộ vòi phun ở đế		1		
F58	199041-2	Bộ vòi phun ở đế		1		
F67	199491-1	Bộ phụ kiện ly tâm máy hút bụi		1		
F69	199439-3	Bộ đầu hút khe 415		1		
F71	191E30-3	Ống mềm có bộ khóa		1		
F74	191D71-3	Bộ phụ kiện ly tâm máy hút bụi (khóa)		1		
F75	191D73-9	Bộ phụ kiện ly tâm máy hút bụi (khóa)		1		
F77	191D75-5	Bộ phụ kiện ly tâm máy hút bụi		1		
F78	191D76-3	Bộ ống thẳng 340		1		
F79	191D77-1	Bộ ống thẳng 340		1		
F80	191D78-9	Bộ ống thẳng 340		1		
F82	191D80-2	Bộ ống thẳng 320		1		
F86	191M77-5	Bộ khớp nối A32		1		
F87	191M78-3	Bộ khớp nối B35		1		
F88	191M79-1	Bộ khớp nối C38		1		
F91	1910S4-7	Bộ nắp bảo vệ		1		
F98	191Y14-1	Bộ vỏ dây quai đeo		1		
G09	1912G4-5	TELESCOPIC PIPE COMPLETE SET		1		
G10	1912G5-3	BENT PIPE COMPLETE SET		1		