

Model No.GA4030 100MM ANGLE GRINDER

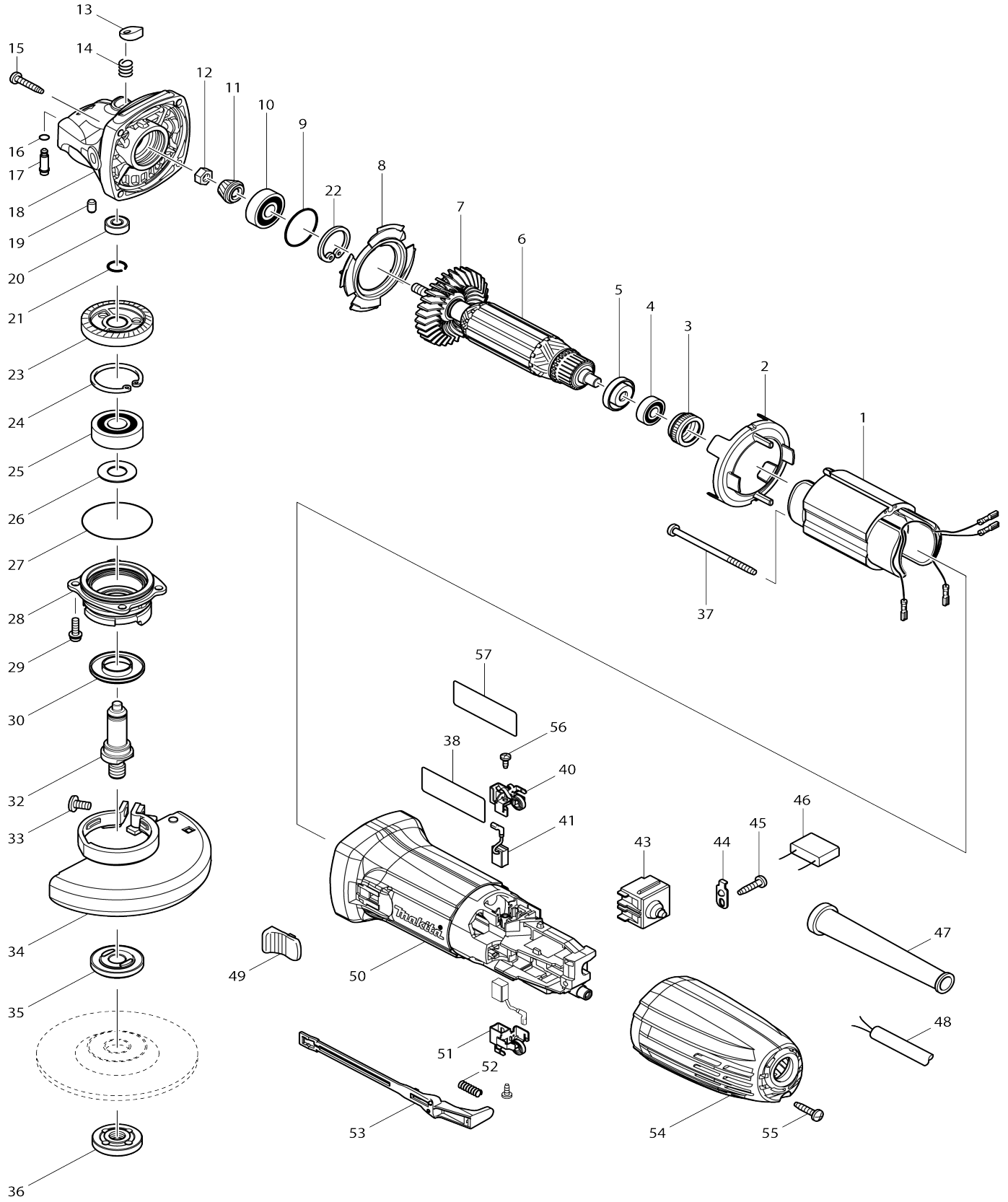

Model No.GA4030 100MM ANGLE GRINDER

Bản vẽ	Mã Phụ tùng	Mô tả	Tương ứng với	Số lượng	Cũ/ Mới	Ghi chú 1	Ghi chú 2
001	623533-4	Phần trường 220-240V		1	*		
001-1	635113-4	Phần trường 220-240V	O	1	*		
001-2	623533-4	Phần trường 220-240V	O	1	*		
001-3	635113-4	Phần trường 220-240V	O	1			
002	450796-7	Tấm chắn gió		1			
003	421868-5	Vòng đệm cao su 19		1	*		
003-1	422768-2	Vòng đệm cao su 19	<	1			
004	210034-7	Bạc đạn 607LLB		1			
005	681636-0	Vòng đệm cách nhiệt		1			
006	517648-6	Cụm lõi ứng điện 220V		1			
006		INC. 4,5,7					
007	240107-2	Cánh quạt 56		1	*		
007-1	240139-9	Cánh quạt 56	O	1			
008	413126-3	Tấm dẫn hướng		1			
009	213445-5	Vòng đệm-o 26		1			
010	211092-6	Bạc đạn 629DDW		1			
011	227545-5	Nhông côn xoắn 10		1	*		
011-1	227545-5	Nhông côn xoắn 10	S	1			
012	252186-8	Đai ốc lục giác M6		1			
013	417771-6	Nắp chốt		1			
014	234057-1	Lò xo nén 8		1			
015	266324-6	Vít tự cắt ren đầu siết 4X22		4	*		
015-1	265651-8	Vít tự cắt ren đầu siết 4X22	O	4			
016	213960-9	Vòng đệm-o 5		1	*		
016-1	213032-0	Vòng đệm-o 4	<	1	*		
016-2	213960-9	Vòng đệm-o 5	O	1			
017	256510-7	Chốt giữ lưới 4		1			
018	318335-8	Vỏ ngoài hộp số		1			
019	263002-9	Chốt cao su 4		1			
020	210033-9	Bạc đạn 696ZZ		1			
021	233950-6	Vòng canh búa 11		1			
022	962105-3	Vòng giữ (int) R-26		1			
023	227546-3	Nhông côn xoắn 37		1	*		
023-1	227546-3	Nhông côn xoắn 37	S	1			
024	962151-6	Vòng giữ (int) R-32		1			
025	211129-9	Bạc đạn 6201DDW		1			
026	267113-2	Long đèn đệm phẳng 12		1	*		
026-1	267238-2	Long đèn đệm phẳng 12	O	1			
027	213561-3	Vòng đệm-o 42		1			
028	318336-6	Hộp ổ đệm		1			
029	265099-4	Vít đầu dùi M4X14		4			
030	345464-4	Vòng đệm trục		1			
032	324956-6	Trục nhông chuyên		1			
033	265180-1	Vít đầu dùi M5X16		1			
034	135238-9	Cụm nắp đậy đĩa 100K		1	*		
034		INC. 33			*		
034-1	122885-5	Cụm nắp đậy đĩa 100K	<	1	*		
C10	213009-5	Vòng đệm-o 4		1	*		

034-1		INC. 33			*		
034-2	125885-4	Cụm nắp đậy đĩa 100AK	<	1	*		
C10	213009-5	Vòng đệm-o 4		1	*		
034-2		INC. 33			*		
034-3	122B50-8	Cụm nắp đậy đĩa 100AK	<	1			
C10	213009-5	Vòng đệm-o 4		1	*		
034-3		INC. 33					
035	224314-5	Mặt bích bên trong 30		1	*		
035-1	224491-3	Mặt bích bên trong 29	O	1			
036	224559-5	Đai ốc khóa 10-30		1	*		
036-1	224610-1	Đai ốc khóa 10-29	O	1			
037	266325-4	Vít tự cắt ren đầu siết 4X70		2	*		
037-1	265657-6	Vít tự cắt ren đầu siết 4X70	O	2			
038	866033-3	Bảng tên GA4030		1			
040	643839-4	Ổ chổi than 6X9		1			
041	194722-3	Bộ than		1	*		
041-1	195026-6	Bộ than	<	1			
043	650560-8	Công tắc DPX-2110-R		1	*		
043-1	650621-4	Công tắc PS10	O	1			
044	687682-1	Kẹp dây		1			
045	266326-2	Vít tự cắt ren đầu siết 4X18		1	*		
045-1	265652-6	Vít tự cắt ren đầu siết 4X18	O	1			
047	682566-8	Chắn bảo vệ dây 10		1			
048	691015-4	Dây nguồn 0.75-2-2.5		1			
049	419566-3	Núm công tắc		1			
050	450795-9	Vỏ động cơ		1			
051	643839-4	Ổ chổi than 6X9		1			
052	233121-5	Lò xo nển 4		1			
053	450797-5	Thanh gạt công tắc		1			
054	450794-1	Nắp sau		1			
055	266326-2	Vít tự cắt ren đầu siết 4X18		1	*		
055-1	265652-6	Vít tự cắt ren đầu siết 4X18	O	1			
056	265954-0	Vít tự cắt ren đầu siết 3X8		2	*		
056-1	266492-5	Vít tự cắt ren đầu siết 3X8	O	2	*		
056-2	265954-0	Vít tự cắt ren đầu siết 3X8	O	2	*		
056-3	265683-5	Vít tự cắt ren đầu siết 3X8	O	2			
057	819327-5	Tem nhãn		1	*		
057-1	891976-0	Tem nhãn	<	1	*		
057-2	801D21-7	Tem nhãn	O	1	*		
057-3	891976-0	Tem nhãn	O	1	*		
057-4	804S11-9	Tem nhãn	O	1			
A01	153504-2	Tay nắm hoàn chỉnh 36		1	*		
A01-1	153489-2	Tay nắm hoàn chỉnh 36	O	1			
A02	782420-7	Khóa mở đai ốc 20		1			
A04	A-80852	GRINDING WHEEL 100X6X16		1			
F01-1	194514-0	Bộ tay cầm chống rung	O	1			
F06-1	198414-6	Bộ nắp đậy đĩa 100CD	<	1			
C11	347205-4	Dây đai CD	<	1			
F27	191V54-1	Bộ phụ tùng nắp đậy đĩa cắt 100		1			
F28	191V55-9	Bộ phụ tùng nắp đậy đĩa cắt 100		1			