

Model No.GV7000 DISC SANDER 180MM

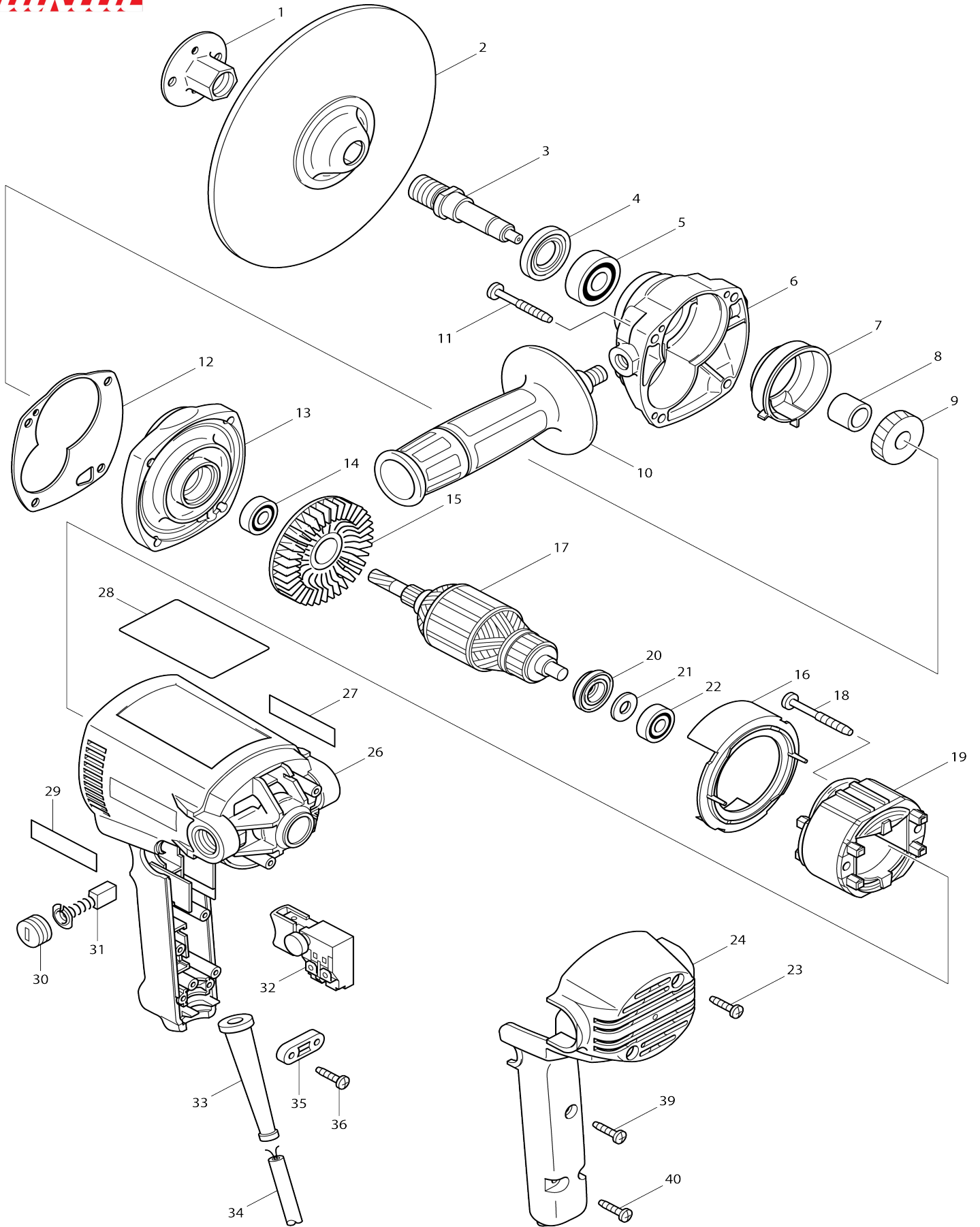

Model No.GV7000 DISC SANDER 180MM

Bản vẽ	Mã Phụ tùng	Mô tả	Tương ứng với	Số lượng	Cũ/ Mới	Ghi chú 1	Ghi chú 2
001B_	224523-6	Đai ốc khóa 16-48		1			
002	743012-7	Đế cao su 170		1			
003B_	324080-5	Trục nhôm chuyên		1			
004	152690-6	Chốt giữ ổ đệm hoàn chỉnh		1			
C10	213209-7	Vòng chặn đầu 16		1			
005	211129-9	Bạc đạn 6201DDW		1			
006	317458-9	Vỏ ngoài hộp số		1	*		
006-1	317561-6	GEAR HOUSING	<	1			
007	417460-3	Ổ nhựa giữ mỡ		1			
008	257708-9	Chụp giữ mũi 12		1			
009	226537-1	Nhông xoắn 39		1			
010	152491-2	Tay nắm hoàn chỉnh 36		1			
011	266211-9	Vít tự cắt ren đầu siết 5X40		4			
012-1	417837-2	Miếng đệm nòng		1			
013	152809-7	Cụm vỏ chứa nhôm		1			
C10	212016-5	Ổ kim 609		1			
014	210005-4	Bạc đạn 608DDW		1			
015	240020-4	Cánh quạt 65		1			
016	413077-0	Tấm chắn gió		1	*		
016-1	419721-7	Tấm chắn gió	<	1			
017A_	516448-1	Cụm lõi ứng điện 220-240V		1			
017A_		INC. 14,15,20-22					
018	266056-5	Vít tự cắt ren đầu siết 5X45		2			
019C1	594403-3	Cụm stato 220V		1			
C10	654020-2	Lò xo bung than 36L		1			
C20	654501-6	Mối nối không- cách nhiệt P-1.25		1			
020	681659-8	Vòng đệm cách nhiệt		1			
021	253139-0	Long đèn đệm phẳng 8		1			
022	210005-4	Bạc đạn 608DDW		1			
023	265995-6	Vít tự cắt ren đầu siết 4X18		2			
024	417453-0	Nắp tay cầm		1			
026	183299-3	Bộ vỏ ngoài động cơ		1			
026		INC. 27,29					
027	819063-3	Nhãn logo makita		1			
028	852818-3	Bảng tên GV7000		1			
029	819063-3	Nhãn logo makita		1			
030	643750-0	Nắp giá đỡ 7-11		2	*		
030-1	643515-0	Nắp giá đỡ 7-11	O	2	*		
030-2	643750-0	Nắp giá đỡ 7-11	O	2			
031	191963-2	Bộ than		1	*		
031-1	A-81664	CARBON BRUSH CB-303A	O	1	*		
031-2	B-80151	CARBON BRUSH SET CB-303A	O	1	*		
031-3	B-80379	CARBON BRUSH SET CB-303A	<	1			
032A_	651284-9	Công tắc SGEL115CDY-6		1			
033	682566-8	Chắn bảo vệ dây 10		1			
034	691015-4	Dây nguồn 0.75-2-2.5		1			
035	687053-2	Kẹp dây		1			
036	265995-6	Vít tự cắt ren đầu siết 4X18		2			

039	265995-6	Vít tự cắt ren đầu siết 4X18		1			
040	265995-6	Vít tự cắt ren đầu siết 4X18		2			
041	417793-6	Nắp giữ ống nước		1			
A01	794095-0	Đĩa chà nhám 180-80 (10 cái)		1	*		
A01-1	794095-0	Đĩa chà nhám 180-80 (10 cái)	O	1			
A02	781008-0	Cờ lê mở ốc 17		1			
A03	782412-6	Khóa mở đai ốc 28		1			
A04	A-81664	CARBON BRUSH CB-303A		2	*		
A04-1	B-80151	CARBON BRUSH SET CB-303A	O	2	*		
A04-2	B-80379	CARBON BRUSH SET CB-303A	<	2	*		