

# Model No.HM0870C DEMOLITION HAMMER

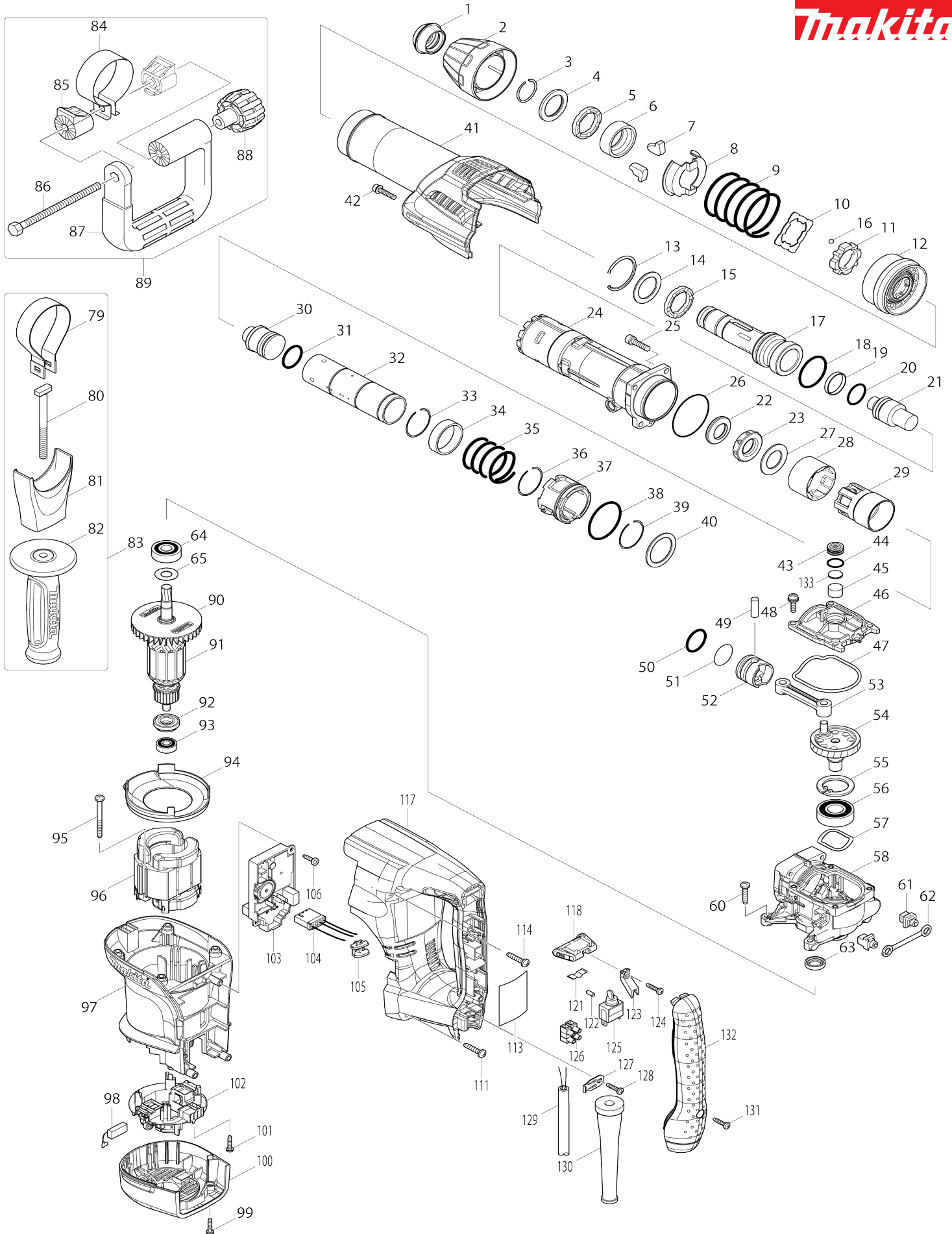

Model No.HM0870C DEMOLITION HAMMER

Bản vẽ	Mã Phụ tùng	Mô tả	Tương ứng với	Số lượng	Cũ/ Mới	Ghi chú 1	Ghi chú 2
001	286287-0	Nắp giá đỡ dụng cụ		1			
002	451432-8	Vỏ chụp mũi		1			
003	231984-3	Vòng canh búa 25		1			
004	267272-2	Long đèn đệm phẳng 28		1			
005	424261-2	Vòng cao su 28		1			
006	331659-5	Chụp khóa mũi khoan		1			
007	310108-5	Chốt kẹp dụng cụ		2			
008	345360-6	Dẫn hướng lò xo		1	*		
008-1	346677-0	Dẫn hướng lò xo	<	1			
009	233387-7	Lò xo nén 52		1			
010	346141-1	Đệm mạ		1			
011	310145-9	Vòng khóa		1			
012	451433-6	Cụm nhựa chuyển chế độ		1			
013	257960-9	Vòng giữ (int) tròn R-42		1			
014	267273-0	Long đèn đệm phẳng 29		1			
015	424261-2	Vòng cao su 28		1			
016	216002-8	Bi hãm 4.8		4			
017	324387-9	Giá đỡ dụng cụ		1			
018	213527-3	Vòng đệm-o 38		1			
019	213431-6	Vòng bạc hơi 28		1			
020	213394-6	Vòng đệm-o 23		1			
021	324389-5	Chốt tác động		1			
022	325732-1	Vòng canh 20		1			
023	424245-0	Vòng cao su 20		1			
024	318512-2	Nòng đục		1			
025	922341-3	Bu-lông đầu lỗ lục giác M6X25 W		4			
026	213656-2	Vòng đệm-o 53		1			
027	267407-5	Long đèn đệm phẳng 23		1			
028	451639-6	Vòng dẫn hướng		1			
029	450098-1	Vỏ chụp nòng		1			
030	324388-7	Quả búa		1			
031	213958-6	Vòng đệm-o 24		1			
032	331658-7	Xi lanh 32		1			
033	233927-1	Vòng canh búa 34		1			
034	331660-0	Vòng canh 36		1			
035	233386-9	Lò xo nén 37		1			
036	233927-1	Vòng canh búa 34		1			
037	317719-7	Dẫn hướng xy-lanh		1			
038	213611-4	Vòng đệm-o 46		1			
039	233927-1	Vòng canh búa 34		1			
040	267079-6	Long đèn đệm phẳng 34		1			
041	451444-1	Bảo vệ vỏ		1			
042	922243-3	Bu-lông đầu lỗ lục giác M5X25 W R		1	*		
042-1	922243-3	Bu-lông đầu lỗ lục giác M5X25 W R	O	1			
043	419988-7	Nắp bộ lọc		1			
044	213218-6	Vòng đệm-o 16		1	*		
044-1	213A05-9	Vòng đệm-o 16	O	1			

045	443129-3	Bộ lọc		1		
046	451434-4	Nắp tay quay		1		
047	424244-2	Vòng đệm kín		1		
048	911233-1	Vít đầu dùi M5X20 WR		4		
049	268104-6	Ghim 8		1		
050	213958-6	Vòng đệm-o 24		1		
051	213432-4	Vòng đệm-o 26		1		
052	418349-8	Quả piston		1		
053	418350-3	Tay biên máy tĩa		1		
054	325735-5	Trục tay quay 17		1		
055	962157-4	Vòng giữ (int) R-40		1		
056	211281-3	Bạc đạn 6203LLU		1	*	
056-1	211490-4	Bạc đạn 6203LLU	O	1		
057	267825-7	Vòng đệm vành 30		1		
058	140206-9	Vỏ ngoài tay quay hoàn chỉnh		1		
060	266041-8	Vít tự cắt ren đầu siết 5X25		4		
061	419008-7	Thanh dẫn cố định		2		
062	423345-3	Đệm canh nhông		1		
063	213133-4	Vòng chặn đầu 12		1	*	
063-1	213678-2	Vòng chặn đầu 12	O	1		
064	211106-1	Bạc đạn 6201LLB		1		
065	253759-0	Long đèn đệm phẳng 12		1		
079	346140-3	Bộ vòng tay cầm 70		1		
080	266522-2	Bu-lông vuông M8X95		1		
081	418363-4	Đế tay cầm 60		1		
082	158131-0	Tay nắm hoàn chỉnh 36		1		
083	135332-7	Cụm tay nắm 36		1		
083		INC. 79-82				
090	240119-5	Cánh quạt 76		1		
091	513793-5	Cụm lõi ứng điện 220-240V		1		
091		INC. 90,92,93				
092	681650-6	Vòng đệm cách nhiệt		1		
093	210005-4	Bạc đạn 608DDW		1		
094	451438-6	Tấm chắn gió		1		
095	266095-5	Vít tự cắt ren đầu siết 5X55		2		
096	625764-1	Phần trường 240V		1		
097	451423-9	Vỏ động cơ		1		
098	195004-6	Bộ than		1	*	
098-1	194160-9	Bộ than	O	1		
099	265995-6	Vít tự cắt ren đầu siết 4X18		2		
100	451442-5	Nắp sau		1		
101	265995-6	Vít tự cắt ren đầu siết 4X18		4		
102	638674-3	Ổ than khoan		1		
103	631930-0	Bo mạch		1		
104	638675-1	Khối chì		1		
105	451428-9	Ống kính		1		
106	266192-7	Vít tự cắt ren đầu siết 4X14		2	*	
106-1	266901-4	Vít tự cắt ren đầu siết 4X14	<	2		
111	266041-8	Vít tự cắt ren đầu siết 5X25		2		
113	867390-2	Bảng tên HM0870C		1	*	
113-1	814H49-0	Bảng tên HM0870C	O	1		

114	266041-8	Vít tự cắt ren đầu siết 5X25		2		
117	140207-7	Bộ cán tay cầm		1		
118	451440-9	Vỏ ốp đuôi		1		
121	232209-8	Lò xo lá		1		
122	263027-3	Chốt cao su 4		1		
123	451427-1	Thanh gạt công tắc		1		
124	265995-6	Vít tự cắt ren đầu siết 4X18		1		
125	651418-4	Công tắc ST115A-40		1	*	
125-1	651418-4	Công tắc ST115A-40	O	1		
126	654531-7	Miếng kết nối		1	*	
126-1	654741-6	Miếng kết nối	O	1		
127	687169-3	Kẹp dây		1		
128	265995-6	Vít tự cắt ren đầu siết 4X18		1		
129	691025-1	Dây nguồn 0.75-2-5.0		1		
130	682560-0	Chắn bảo vệ dây 10		1		
131	265995-6	Vít tự cắt ren đầu siết 4X18		1		
132	451445-9	Nắp tay cầm		1		
133	423411-6	Tấm cao su		1		
A01	194683-7	Bộ tuýp mỡ bôi trơn		1		
A02	443122-7	Khăn lau máy		1		
A03	824905-8	Hộp nhựa		1		
C10	162271-8	Then gài		2		
C20	450990-1	Trục tay cầm		1		
C30	325809-2	Trục		1		
A04	809667-9	Nhãn thùng nhựa HM0870C		2	*	
A04-1	801F95-0	Nhãn thùng nhựa HM0870C	<	2	*	
A04-2	806X18-1	Nhãn thùng nhựa HM0870C	<	2		
A05	195004-6	Bộ than		2	*	
E03	801G22-3	Tem nhãn		1	*	
F04-1	199143-4	Bộ phụ kiện bộ hút bụi	<	1		
F05-1	199143-4	Bộ phụ kiện bộ hút bụi	<	1		
F07-1	199144-2	Bộ phụ kiện bộ hút bụi	<	1		
C10	417765-1	Đầu nối hút bụi 22		1		
C20	417766-9	Đầu nối hút bụi 38		1		
C30	415021-3	Khớp nối ống		1		
F08-1	199144-2	Bộ phụ kiện bộ hút bụi	<	1		
C10	417765-1	Đầu nối hút bụi 22		1		
C20	417766-9	Đầu nối hút bụi 38		1		
C30	415021-3	Khớp nối ống		1		