

Model No.HM1203C DEMOLITION HAMMER

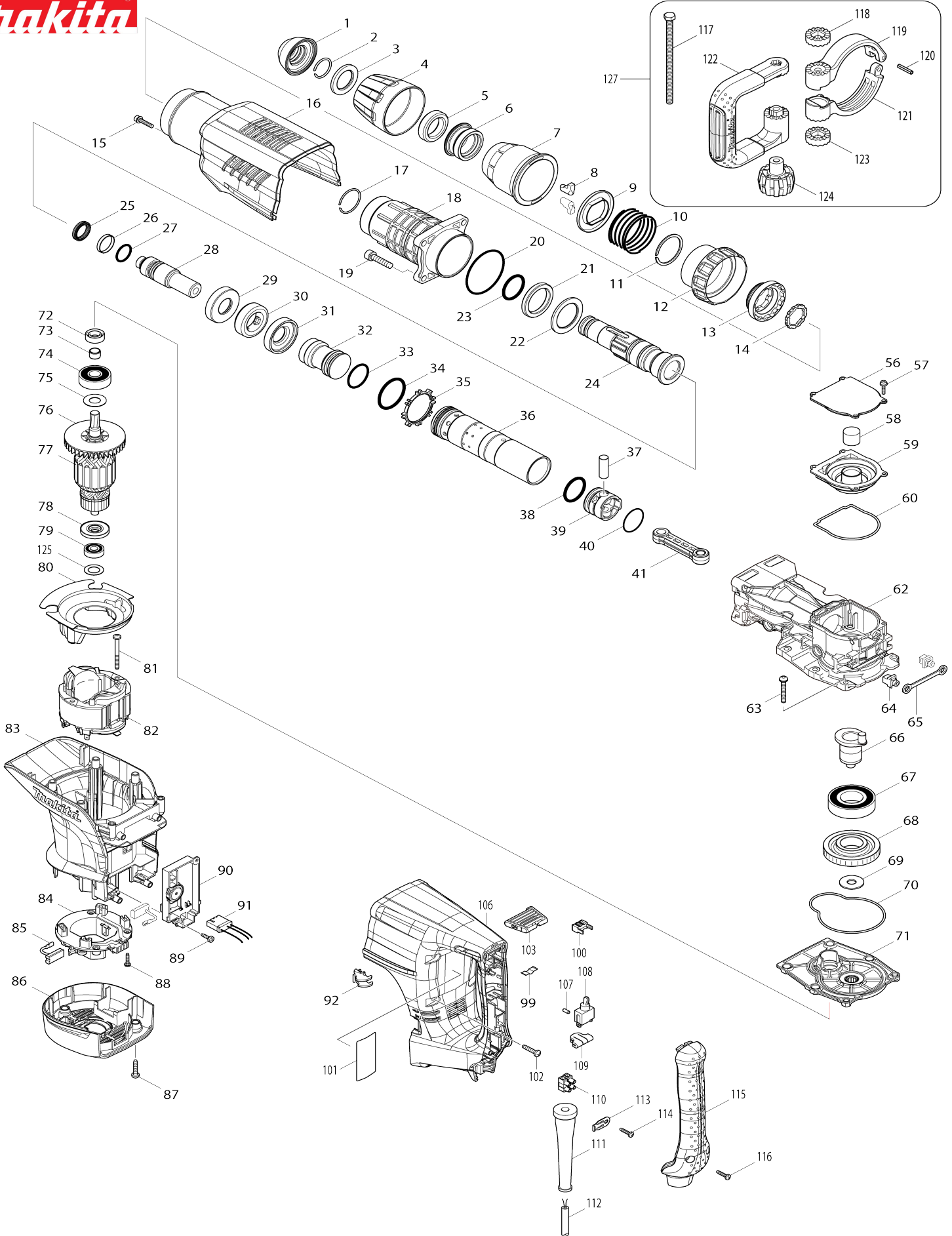

Model No.HM1203C DEMOLITION HAMMER

Bản vẽ	Mã Phụ tùng	Mô tả	Tương ứng với	Số lượng	Cũ/ Mới	Ghi chú 1	Ghi chú 2
001	424165-8	Nắp giá đỡ dụng cụ		1			
002	233973-4	Vòng canh búa 26		1			
003	267386-7	Long đèn đệm phẳng 30		1			
004	450894-7	Vỏ chụp mũi		1			
005	262147-0	Vòng cao su 30		1			
006	324987-5	Chụp khóa mũi khoan		1			
007	450895-5	Đầu gài trong		1			
008	310279-8	Chốt kẹp dụng cụ		2			
009	346015-6	Dẫn hướng lò xo		1			
010	234086-4	Lò xo nén 56		1			
011	961232-3	Vòng giữ (ext) WR-45		1			
012	450893-9	Chụp nhựa đầu		1			
013	324969-7	Cụm nhựa chuyển chế độ		1			
014	324988-3	Vòng khóa		1			
015	922243-3	Bu-lông đầu lỗ lục giác M5X25 W R		1			
016	450903-2	Bảo vệ vỏ		1			
017	233970-0	Vòng canh búa 35		1			
018	158858-2	Cụm nòng đục		1			
019	922456-6	Bu-lông đầu lỗ lục giác M8X35 W		4			
020	213720-9	Vòng đệm-o 67		1			
021	262148-8	Vòng cao su 39		1			
022	267387-5	Long đèn đệm phẳng 39		1			
023	213079-4	Vòng đệm-o 35.5		1			
024	324985-9	Giá đỡ dụng cụ		1			
025	213980-3	Vòng đệm -x 21		1			
026	213431-6	Vòng bạc hơi 28		1			
027	213394-6	Vòng đệm-o 23		1			
028	324990-6	Chốt tác động		1			
029	324993-0	Bạc thau gờ		1			
030	262149-6	Vòng cao su 24		1			
031	324993-0	Bạc thau gờ		1			
032-1	326002-1	Quả búa		1			
033	213499-2	Vòng đệm-o 31.5		1			
034	213581-7	Vòng đệm-o 44		1			
035	450889-0	Dẫn hướng van một chiều		1			
036-1	331925-0	Xi lanh 40		1			
037	268121-6	Ghim 12		1			
038	213499-2	Vòng đệm-o 31.5		1			
039	450961-8	Quả piston		1			
040	213149-9	Vòng đệm-o 35		1			
041	450890-5	Tay biên máy tia		1			
056	450899-7	Nắp đẩy nút chuyển		1			
057	911133-5	Vít đầu dù M4X18 WR		4			
058	443127-7	Bộ lọc		1			
059	450898-9	Nắp tay quay		1			
060	424166-6	Vòng đệm kín		1			
062	318364-1	Vỏ ngoài tay quay		1			

063	266482-8	Bu-lông đầu tròn lỗ lục giác M6X 40		6		
064	419008-7	Thanh dẫn cố định		2		
065	423366-5	Đệm canh nhôm		1		
066	324994-8	Trục tay quay		1		
067	211424-7	Bạc đạn 6206LLU		1		
068	226691-1	Nhông xoắn 57		1		
069	267398-0	Long đèn đệm phẳng 12		1		
070	424167-4	Vòng đệm kín		1		
071	158859-0	Vỏ ngoài hộp số hoàn chỉnh		1		
072	213231-4	Vòng chặn dầu 15		1		
073	331596-3	Chụp giữ mũi 12		1		
074	211249-9	Bạc đạn 6302LLU		1		
075	267397-2	Long đèn đệm phẳng 15		1		
076	240003-4	Cánh quạt 80		1		
077	517818-7	Cụm lõi ứng điện 220-240V		1		
077		INC. 73-76,78,79				
078	681642-5	Vòng đệm cách nhiệt		1		
079-1	211289-7	Bạc đạn 6000DDW		1		
080	450900-8	Tấm chắn gió		1		
081	266095-5	Vít tự cắt ren đầu siết 5X55		2		
082	636303-2	Phần trường 220-240V		1		
083	450904-0	Vỏ động cơ		1		
084	638447-4	Ổ than khoan		1	*	
084-1	632D00-2	Ổ than khoan	<	1		
085-1	194990-8	Than CB-171		1	*	
085-2	195845-0	Bộ than	<	1	*	
085-3	195844-2	Bộ than	O	1		
086	450901-6	Nắp sau		1		
087	266041-8	Vít tự cắt ren đầu siết 5X25		3		
088	265995-6	Vít tự cắt ren đầu siết 4X18		4		
089	266192-7	Vít tự cắt ren đầu siết 4X14		2	*	
089-1	266300-0	Vít tự cắt ren đầu siết 4X18	<	2	*	
089-2	265678-8	Vít tự cắt ren 4X18	O	2		
090	631869-7	Bo mạch		1		
091	638650-7	Khối chì		1		
092	419010-0	Ống kính		1		
099	232209-8	Lò xo lá		1		
100	450891-3	Nút hãm chuyển chế độ		1		
101	866622-4	Bảng tên HM1203C		1	*	
101-1	814544-6	Bảng tên HM1203C	<	1		
102	266041-8	Vít tự cắt ren đầu siết 5X25		6		
103	450897-1	Vỏ ốp đuôi		1		
106	450907-4	Trục tay cầm		1		
107	263027-3	Chốt cao su 4		1		
108	651423-1	Công tắc ST115A-43		1	*	
108-1	651423-1	Công tắc ST115A-43	O	1		
109	423379-6	Tấm bọt biển		1		
110	654531-7	Miếng kết nối		1		
111	682560-0	Chắn bảo vệ dây 10		1		
112	691025-1	Dây nguồn 0.75-2-5.0		1		
113	687169-3	Kẹp dây		1		

114	265995-6	Vít tự cắt ren đầu siết 4X18		1		
115	450908-2	Nắp tay cầm		1		
116	265995-6	Vít tự cắt ren đầu siết 4X18		2		
117	265439-6	Bu-lông đầu lục giác M8X150		1		
118	417002-3	Chốt giữ tay cầm		1		
119	318505-9	Kẹp tay cầm 82A		1		
120	951166-8	Chốt ghim 5-24		1		
121	318506-7	Kẹp tay cầm 82B		1		
122	417003-1	Tay nắm mặt bên		1		
123	417002-3	Chốt giữ tay cầm		1		
124	252640-2	Đai ốc có tai vặn M8		1		
125	267164-5	Long đèn đệm phẳng 15		1		
127	135269-8	Cụm tay cầm mặt bên 82		1		
127		INC. 117-124				
128	801Y75-0	Tem nhãn		1	*	
A01	A-80787	BULL POINT 280 SDS-MAX		1	*	
A01-1	D-34176	BULL POINT FOR SDS-MAX 300	O	1		
A02-1	194683-7	Bộ tuýp mỡ bôi trơn		1		
A03	443122-7	Khăn lau máy		1		
A04	824876-9	Hộp nhựa		1	*	
C10	162271-8	Then gài		2	*	
C20	325637-5	Trục		1	*	
C30	450990-1	Trục tay cầm		1	*	
A04-1	143519-7	Vỏ nhựa hoàn chỉnh	<	1		
C10	162271-8	Then gài		2		
C20	325637-5	Trục		1		
C30	450990-1	Trục tay cầm		1		
C40	835200-1	Miếng đệm nỉ 40-40		3		
A06	809279-8	Nhãn thùng nhựa HM1203C		2	*	
A06-1	801Y47-5	Nhãn thùng nhựa HM1203C	<	2		
F03-1	199143-4	Bộ phụ kiện bộ hút bụi	<	1		
F04-1	199143-4	Bộ phụ kiện bộ hút bụi	<	1		
F06-1	199144-2	Bộ phụ kiện bộ hút bụi	<	1		
C10	417765-1	Đầu nối hút bụi 22		1		
C20	417766-9	Đầu nối hút bụi 38		1		
C30	415021-3	Khớp nối ống		1		
F07-1	199144-2	Bộ phụ kiện bộ hút bụi	<	1		
C10	417765-1	Đầu nối hút bụi 22		1		
C20	417766-9	Đầu nối hút bụi 38		1		
C30	415021-3	Khớp nối ống		1		