

Model No. JR3051T RECIPRO SAW

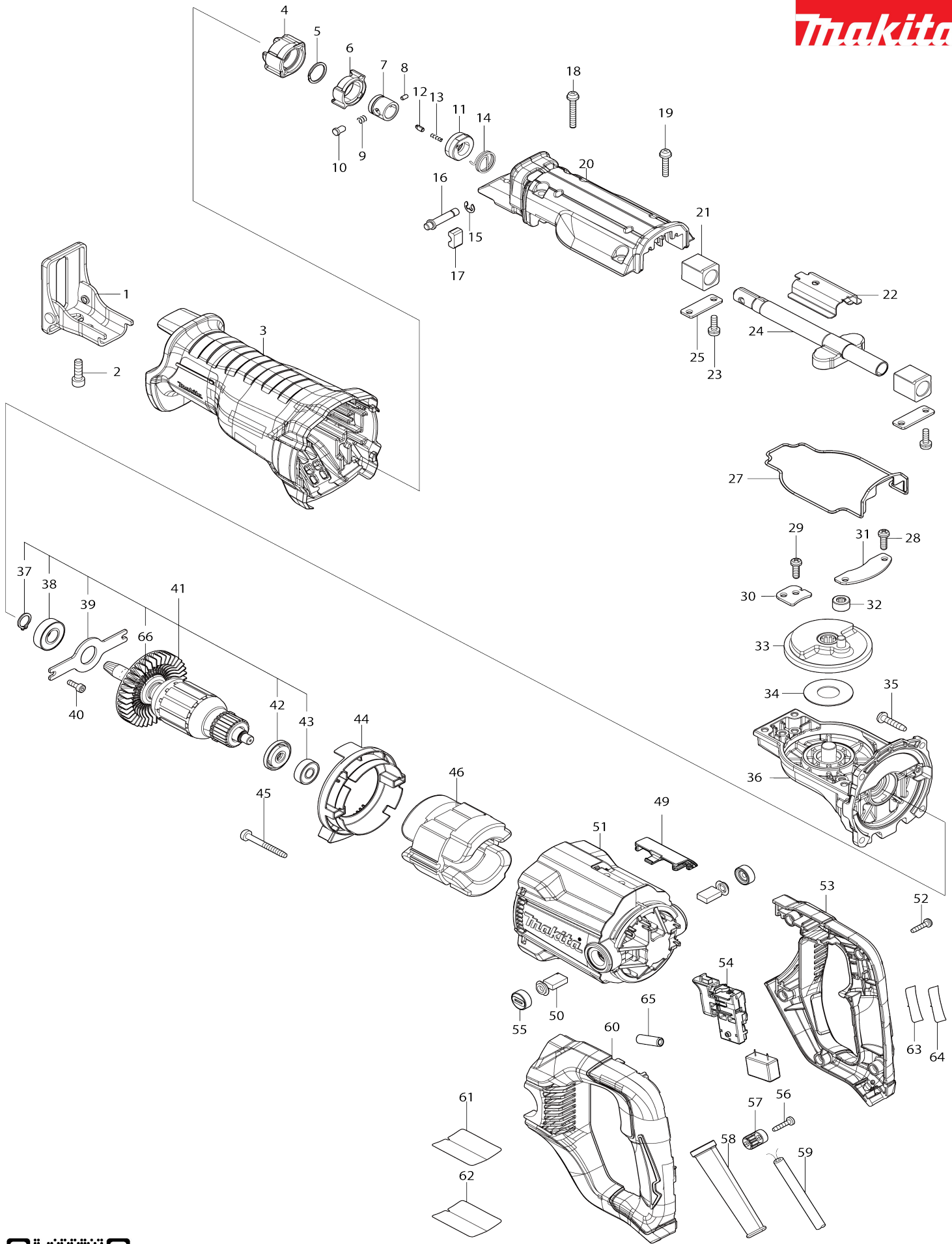

Model No. JR3051T RECIPRO SAW

| Bản vẽ | Mã Phụ tùng | Mô tả | Tương ứng với | Số lượng | Cũ/ Mới | Ghi chú 1 | Ghi chú 2 |
|--------|-------------|---------------------------------|---------------|----------|---------|-----------|-----------|
| 001 | 162704-3 | Đế hãm | | 1 | | | |
| 002 | 265844-7 | Bu-lông đầu lỗ lục giác M6X20 | | 1 | | | |
| 003 | 422537-1 | Bảo vệ cách nhiệt | | 1 | | | |
| 004 | 422223-4 | Bảo vệ nhựa | | 1 | | | |
| 005 | 257430-8 | Vòng giữ (ext) 18 | | 1 | | | |
| 006 | 310848-5 | Vòng khóa mở lưỡi | | 1 | | | |
| 007 | 327043-0 | Ống chứa búa | | 1 | | | |
| 008 | 268094-3 | Ghim 3 | | 1 | | | |
| 009 | 234381-2 | Lò xo nển 6 | | 1 | | | |
| 010 | 256569-4 | Chốt đầu 5 | | 1 | | | |
| 011 | 458968-8 | Áo nhựa giữ lưỡi | | 1 | | | |
| 012 | 310912-2 | Ghim đẩy | | 1 | | | |
| 013 | 232472-3 | Lò xo nển 2 | | 1 | | | |
| 014 | 233594-2 | Lò xo xoắn 17 | | 1 | | | |
| 015 | 961018-5 | Vòng gài trục nhông (NGOÀI) E-5 | | 1 | | | |
| 016 | 256934-7 | COLLARED PIN 6 | | 1 | | | |
| 017 | 327441-8 | Thanh khóa lưỡi | | 1 | | | |
| 018 | 911258-5 | Vít đầu dù M5X35 WR | | 2 | | | |
| 019 | 911243-8 | Vít đầu dù M5X25 WR | | 2 | | | |
| 020 | 140R13-8 | Cụm vỏ chứa nhông | | 1 | | | |
| C10 | 213174-0 | Vòng đệm -x 14 | | 1 | | | |
| 021 | 214169-6 | Ổ đệm phẳng 14 | | 2 | | | |
| 022 | 347596-3 | Miếng đệm trượt | | 1 | | | |
| 023 | 911225-0 | Vít đầu dù M5X16 WM | | 4 | | | |
| 024 | 162705-1 | Thanh trượt | | 1 | | | |
| 025 | 341462-6 | Đệm mạ | | 2 | | | |
| 026 | 136188-1 | Bộ vỏ chứa nhông | | 1 | * | | |
| 026 | | INC. 4-17,20-25 | | | * | | |
| 026-1 | 136962-7 | GEAR HOUSING COVER ASS'Y | X | 1 | | | |
| 026-1 | | INC. 4-17,20-25 | | | | | |
| 027 | 422538-9 | Vòng đệm kín | | 1 | | | |
| 028 | 911225-0 | Vít đầu dù M5X16 WM | | 2 | | | |
| 029 | 911225-0 | Vít đầu dù M5X16 WM | | 2 | | | |
| 030 | 347597-1 | Đệm bánh nhông A | | 1 | | | |
| 031 | 346715-8 | Đệm bánh nhông | | 1 | | | |
| 032 | 212959-1 | Ổ kim 708 | | 1 | | | |
| 033 | 140R15-4 | Bộ nhông | | 1 | | | |
| 034 | 267290-0 | Long đèn đệm phẳng 18 | | 1 | | | |
| 035 | 266459-3 | Vít tự cắt ren đầu siết 5X25 | | 4 | | | |
| 036 | 140R12-0 | Vỏ ngoài hộp số hoàn chỉnh | | 1 | | | |
| 037 | 961052-5 | Vòng giữ (ext) S-12 | | 1 | | | |
| 038 | 211131-2 | Bạc đạn 6001DDW | | 1 | * | | |
| 038-1 | 210105-0 | Bạc đạn 6001LLU | < | 1 | | | |
| 039 | 285036-2 | Chốt giữ ổ đệm 80 | | 1 | | | |
| 040 | 265353-6 | Bu-lông đầu lỗ lục giác M4X12 | | 2 | | | |
| 041 | 511A03-0 | Cụm lõi ứng điện 220-240V | | 1 | | | |
| 041 | | INC. 37-39,42,43,66 | | | | | |
| 042 | 681644-1 | Vòng đệm cách nhiệt | | 1 | | | |

| | | | | | | |
|-------|----------|----------------------------------|---|---|---|--|
| 043 | 210029-0 | Bạc đạn 608ZZ | | 1 | | |
| 044 | 459919-4 | Tấm chắn gió | | 1 | | |
| 045 | 266056-5 | Vít tự cắt ren đầu siết 5X45 | | 2 | | |
| 046 | 521893-7 | Cụm stato 220V | | 1 | * | |
| C10 | 654020-2 | Lò xo bung than 36L | | 2 | * | |
| C20 | 654501-6 | Mối nối không- cách nhiệt P-1.25 | | 2 | * | |
| C21 | 654485-8 | Mối nối không- cách nhiệt | O | 2 | * | |
| 046-1 | 621893-8 | FIELD 220V | O | 1 | | |
| C10 | 654020-2 | Lò xo bung than 36L | | 2 | | |
| C21 | 654485-8 | Mối nối không- cách nhiệt | O | 2 | | |
| 049 | 459920-9 | Nắp chụp móc | | 1 | | |
| 050 | B-80379 | CARBON BRUSH SET CB-303A | | 1 | | |
| 051 | 140R14-6 | Vỏ ngoài động cơ hoàn chỉnh | | 1 | | |
| C10 | 644501-4 | Ổ chổi than 5X11 | | 2 | | |
| 052 | 266326-2 | Vít tự cắt ren đầu siết 4X18 | | 5 | | |
| 053 | 183N40-8 | HANDLE SET | | 1 | | |
| 053 | | INC. 60 | | | | |
| 054 | 651376-4 | Công tắc C3VA-2L16 | | 1 | | |
| 055 | 643750-0 | Nắp giá đỡ 7-11 | | 2 | | |
| 056 | 266326-2 | Vít tự cắt ren đầu siết 4X18 | | 2 | | |
| 057 | 687140-7 | Kẹp dây | | 1 | | |
| 058 | 682574-9 | Chắn bảo vệ dây 10 | | 1 | | |
| 059 | 691015-4 | Dây nguồn 0.75-2-2.5 | | 1 | | |
| 060 | 183N40-8 | HANDLE SET | | 1 | | |
| 060 | | INC. 53 | | | | |
| 061 | 856M49-4 | Bảng tên JR3051T | | 1 | | |
| 062 | 807G78-4 | Tem nhãn | | 1 | * | |
| 063 | 856M54-1 | Không số.nhãn JR3051T | | 1 | | |
| 064 | 8010T0-1 | Tem nhãn | | 1 | * | |
| 066 | 241863-7 | Cánh quạt 70 | | 1 | | |
| 067 | 253804-1 | Long đèn đệm phẳng 6 | | 1 | | |
| A01 | 792003-5 | Bộ lưới cắt cành 21,22,23,X1 | | 1 | | |
| A02 | 821795-0 | Hộp nhựa | | 1 | | |
| C10 | 162315-4 | Then gài | | 2 | | |
| A03 | 8007C1-9 | Không tên.nhãn JR3051TK | | 1 | | |