

Model No.PT354D CORDLESS PIN NAILER

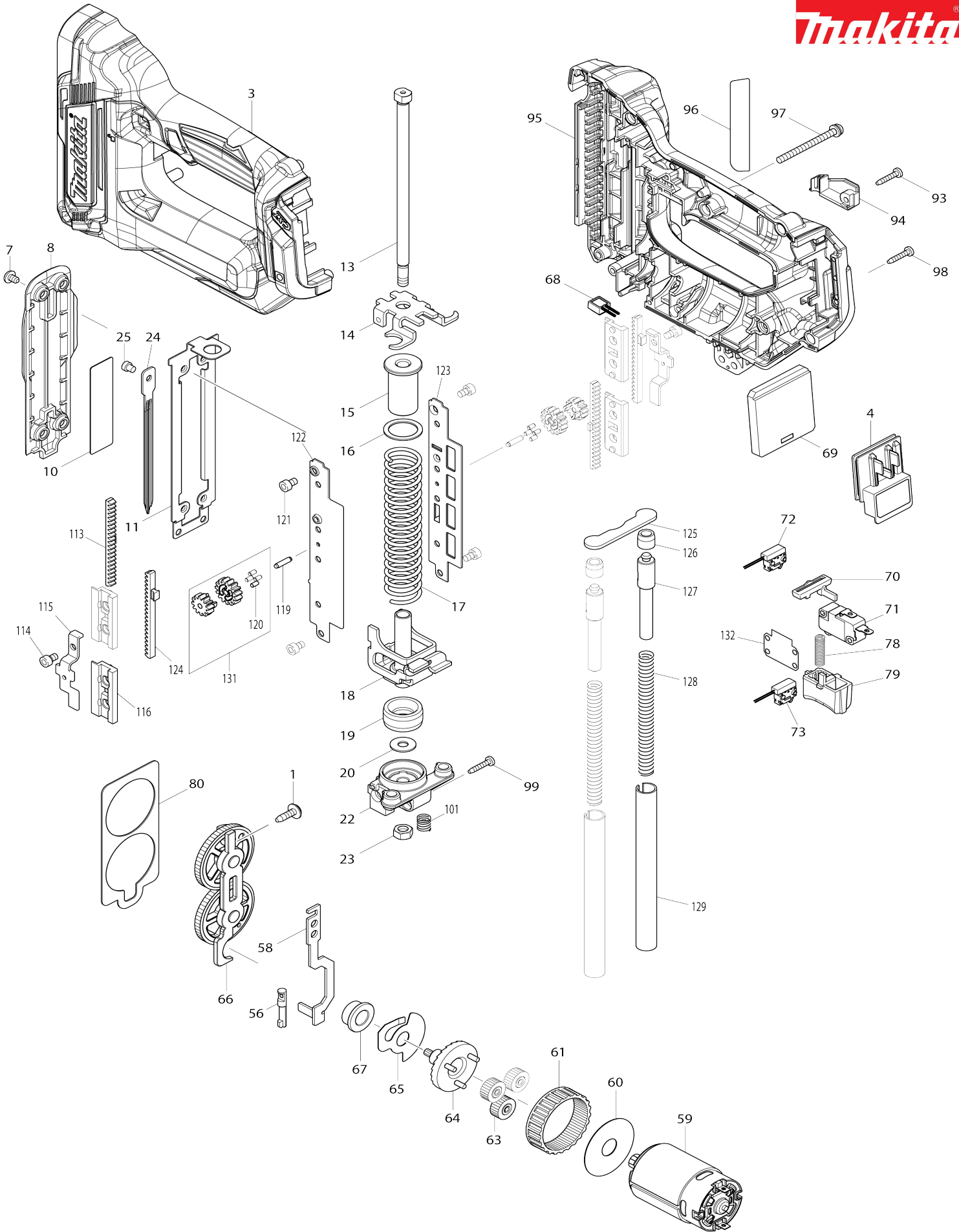

Model No. PT354D CORDLESS PIN NAILER

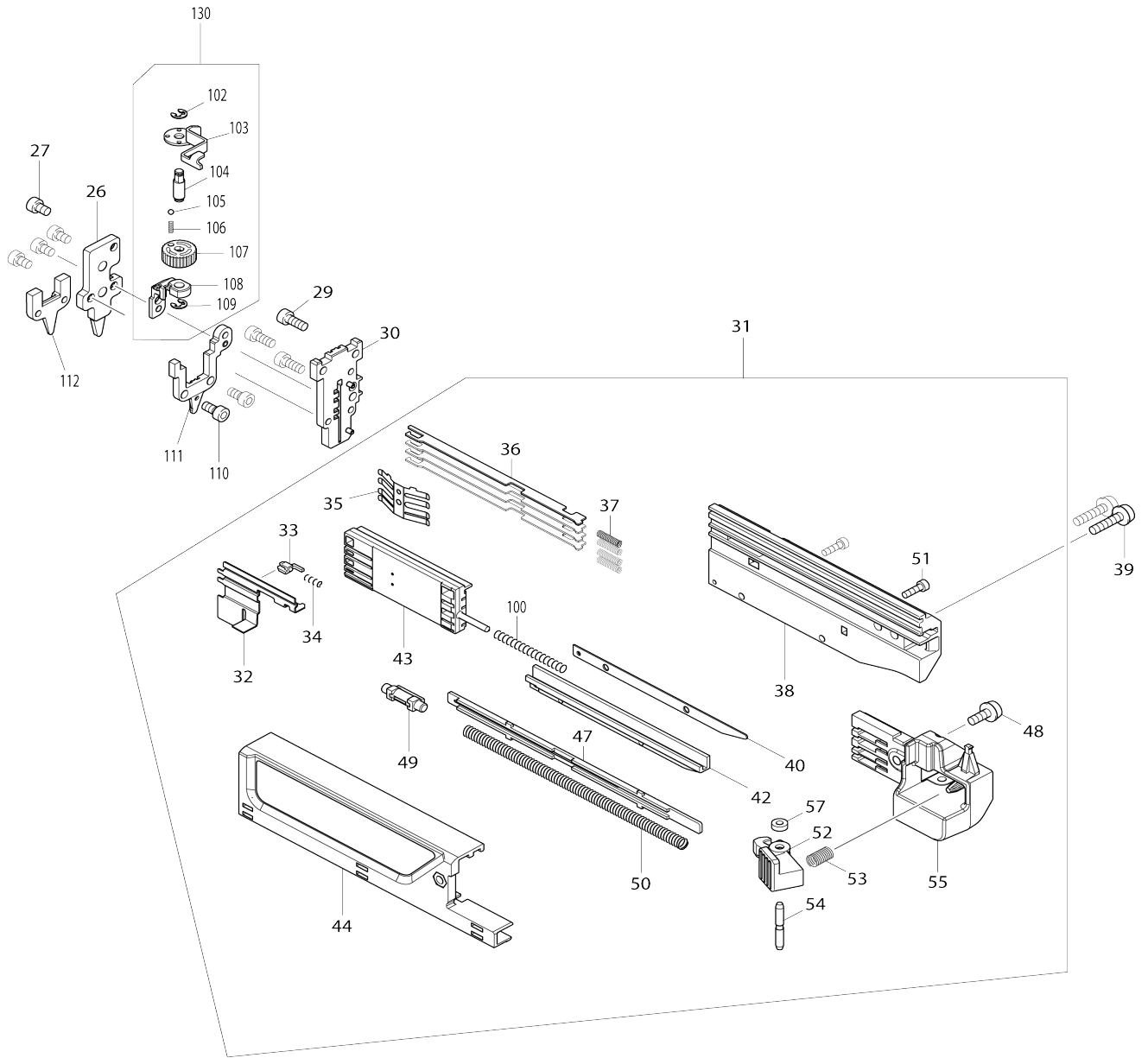

Model No.PT354D CORDLESS PIN NAILER

Bản vẽ	Mã Phụ tùng	Mô tả	Tương ứng với	Số lượng	Cũ/ Mới	Ghi chú 1	Ghi chú 2
001	266901-4	Vít tự cắt ren đầu siết 4X14		1			
003	183G24-4	Bộ vỏ ngoài		1			
C10	263002-9	Chốt cao su 4		2			
C20	252126-6	Đai ốc khóa lục giác M4-7		2			
C30	931102-0	Đai ốc lục giác M4		1			
003		INC. 95					
004	644813-5	Thiết bị đầu cuối		1			
007	915101-0	Vít đầu siết M4X6		4			
008	457384-1	Che phía trước		1	*		
008-1	459308-3	Che phía trước	S	1			
010	345704-0	Tấm phía trên		1	*		
010-1	347528-0	Tấm phía trên	S	1			
011	347140-6	Bệ		1			
013	326903-3	Bu-lông dẫn hướng		1			
014	347143-0	Đế dưới		1	*		
014-1	347671-5	Đế dưới	S	1			
015	457389-1	Giá đỡ lò xo		1			
016	347148-0	Đế lò xo		1			
017	232364-6	Lò xo nén 17		1			
018	347141-4	Ổ chứa lò xo nén		1			
019	424952-5	Miếng đệm		1			
020	253804-1	Long đèn đệm phẳng 6		1			
022	319537-9	Giá đỡ		1	*		
022-1	319981-0	Giá đỡ	O	1			
023	931302-2	Đai ốc lục giác M6		1	*		
023-1	252273-3	Đai ốc lục giác M6	<	1			
024	345702-4	Thanh dẫn động		1			
025	268157-5	Chốt đầu 4		1	*		
025-1	256882-0	Chốt đầu 4	<	1			
026	144291-4	Bộ bảo vệ lưỡi đinh		1	*		
026-1	140H39-0	Bộ bảo vệ lưỡi đinh	S	1	*		
026-2	144291-4	Bộ bảo vệ lưỡi đinh	S	1			
027	922102-1	Bu-lông đầu lỗ lục giác M4X6		4			
029	922112-8	Bu-lông đầu lỗ lục giác M4X10		3	*		
029-1	922127-5	Bu-lông đầu lỗ lục giác M4X16	S	2			
030	144330-0	Thanh dẫn máy khoan hoàn chỉnh		1			
031	135897-9	Cụm lắp ráp		1			
031		INC. 32-38,40,42-44,47-55,57,					
031		INC. 100					
032	347138-3	Ngàm đẩy		1			
033	310176-8	Nút dừng		1	*		
033-1	310176-8	Nút dừng	S	1			
034	233018-8	Lò xo nén 3		1			
035	232362-0	Lò xo lá		1			
036	346239-4	Chốt chặn đinh		4			
037	232367-0	Lò xo nén 3		4			
038	457379-4	Ổ định		1	*		

038-1	458195-7	Ổ định	<	1		
039	911133-5	Vít đầu dù M4X18 WR		2		
040	347137-5	Đế chặn		1		
042	144335-0	Bộ ray dưới		1		
043	457382-5	Giá đỡ thanh dẫn đình		1		
044	457380-9	Bệ ốp ngoài		1		
C10	931102-0	Đai ốc lục giác M4		1		
047	457387-5	Miếng ốp		1		
048	911113-1	Vít đầu dù M4X10 WR		1		
049	457383-3	Ghim ngang 5-6		1		
050	232366-2	Lò xo nển 5		1		
051	266177-3	Bu-lông đầu lổ lục giác M3X10		2		
052	457388-3	Đòn bẩy		1		
053	233117-6	Lò xo nển 6		1		
054	256793-9	Ghim ngang 3		1		
055	457381-7	Nắp cửa trượt		1		
056	268158-3	Ghim 5		1		
057	262054-7	Vòng nhựa 3		1		
058	347139-1	Tay khóa		1		
059	629268-5	Động cơ dc		1		
060	267053-4	Long đèn đệm phẳng 12		1		
061	227166-3	Bánh răng bên trong 69		1		
063	221961-3	Nhông trục 27		3		
064	154973-0	Bánh răng thẳng hoàn chỉnh 7		1		
065	345773-1	Đệm khóa bánh răng		1		
066	144290-6	Bánh răng thẳng hoàn chỉnh 55		1	*	
066-1	140U73-8	Bánh răng thẳng hoàn chỉnh 55	O	1		
067	214060-8	Ổ đệm phẳng 10		1		
068	620507-6	Mạch led		1		
069	632J92-7	Thiết bị điều khiển		1	*	
C10	654069-2	Chỗ chứa 41-187N		2	*	
069-1	632J92-7	Thiết bị điều khiển	O	1		
C10	654069-2	Chỗ chứa 41-187N		2		
070	456799-9	Khóa cần khởi động		1		
071	632J09-0	Bộ công tắc		1	*	
071-1	632M82-8	Bộ công tắc	<	1		
072	632G60-2	Bộ công tắc		1		
073	632K06-2	Bộ công tắc		1		
078	232370-1	Lò xo nển 5		1		
079	457386-7	Nút công tắc		1		
080	347142-2	Đệm bánh nhông		1		
093	266130-9	Vít tự cắt ren đầu siết 3X16		1		
094	457385-9	Nắp vỏ R		1		
095	183G24-4	Bộ vỏ ngoài		1		
C10	263002-9	Chốt cao su 4		2		
C20	252126-6	Đai ốc khóa lục giác M4-7		2		
C30	931102-0	Đai ốc lục giác M4		1		
095		INC. 3				
096	853C64-9	Bảng tên PT354D		1		
097	911173-3	Vít đầu dù M4X45 WR		1		
098	266130-9	Vít tự cắt ren đầu siết 3X16		8		
099	266130-9	Vít tự cắt ren đầu siết 3X16		1	*	

100	233459-8	Lò xo nển 3		1			
101	232365-4	Lò xo nển 7		1			
102	961017-7	Vòng gài trục nhông (NGOÀI) E-3		1			
103	347136-7	Thanh đẩy cò phụ		1			
104	326905-9	Trục điều chỉnh		1			
105	216031-1	Bi hãm 2.3		1			
106	234254-9	Lò xo nển 2		1			
107	457378-6	Mặt chà xoắn		1			
108	310778-0	Tay đòn		1			
109	961017-7	Vòng gài trục nhông (NGOÀI) E-3		1			
110	922107-1	Bu-lông đầu lỗ lục giác M4X8		2			
111	144329-5	Đệm lưỡi bản đinh		1			
112	310777-2	Nắp đẩy đinh		1	*		
112-1	310922-9	Nắp đẩy đinh	S	1	*		
112-2	310777-2	Nắp đẩy đinh	S	1			
113	310780-3	Cần khóa nút chuyển A		2	*		
113-1	310924-5	Cần khóa nút chuyển A	<	2	*		
113-2	313421-0	Cần khóa nút chuyển A	<	2			
114	251566-5	Bu-lông đầu lỗ lục giác M4X6 W		2			
115	347146-4	Dẫn hướng bánh răng nhỏ		2			
116	457390-6	Giá đỡ cân đối trọng		4	*		
116-1	413330-4	Giá đỡ cân đối trọng	O	4			
119	326902-5	Trục bánh răng nhỏ		2			
120	424953-3	DUMPER RUBBER		8	*		
121	922102-1	Bu-lông đầu lỗ lục giác M4X6		4	*		
121-1	266199-3	Bu-lông đầu lỗ lục giác M4X6	O	4			
122	347145-6	Thanh ray dẫn R		1			
123	347144-8	Thanh ray dẫn L		1			
124	310781-1	Cần khóa nút chuyển B		2			
125	347147-2	Bộ chặn		1	*		
125-1	347672-3	Bộ chặn	S	1			
126	424954-1	Đệm bộ đếm		2			
127	326904-1	Quả tạ		2			
128	232363-8	Lò xo nển 7		2			
129	326901-7	Ống dẫn hướng		2	*		
129-1	327550-3	Ống dẫn hướng	S	2			
130	135857-1	Bộ trục nối		1			
130		INC. 102-109					
131	135855-5	Nhông trụ lớn		2	*		
131		INC. 120			*		
131-1	136153-0	Nhông trụ lớn	O	2	*		
131-2	136104-3	Nhông trụ lớn	O	2	*		
131-3	137137-1	SPUR GEAR ASSEMBLY	O	2			
132	457809-5	Phần bảo vệ công tắc		1			
134	922112-8	Bu-lông đầu lỗ lục giác M4X10	S	1			
A01	195246-2	Bộ kính bảo hộ		1	*		
A02	251314-2	Vít đầu giàn M4X12		1			
A03	346909-5	Móc treo máy		1			
A04	424955-9	Bộ chuyển đổi mũi		2	*		
A04-1	422372-7	Bộ chuyển đổi mũi	O	2			
A05	783201-2	Cờ lê lục giác 3		1			

A06	821549-5	Thùng nhựa đựng pin (loại 1)		1		
C10	453974-8	Then gà		4		
A07	839166-7	Khay trong		1		
A08	812N70-9	Nhãn chỉ định PT354DSAJ		1		
A08	812N73-3	Nhãn chỉ định PT354DSMJ		1		
A08	812N76-7	Nhãn chỉ định PT354DSYJ		1		
A09	812N72-5	Nhãn thùng nhựa PT354DSAJ		2		
A09	812N75-9	Nhãn thùng nhựa PT354DSMJ		2		
A09	812N78-3	Nhãn thùng nhựa PT354DSYJ		2		
A10	***DC10SB	DC10SB BATTERY CHARGER		1		
A11	197396-9	Bộ pin BL1021B		2	*	
A11	197406-2	Bộ pin BL1041B		2	*	
A11	197393-5	Bộ pin BL1016		2		
A11-1	197396-9	Bộ pin BL1021B	O	2		
A11-1	197406-2	Bộ pin BL1041B	O	2		
A12	456128-6	Nắp pin		1		
B01	127762-6	Cụm tấm trung tâm		1		
B01		INC. 110-112				
F03	198968-3	Bộ pin BL1016		1	*	
F04	198969-1	Bộ pin BL1016 (2 cái)		1	*	
F05-1	198970-6	Bộ pin BL1021B (2 cái)	O	1	*	
F06-1	199002-2	Bộ pin BL1041B (2 cái)	O	1	*	
F40	347C56-3	HOOK		1		