

Model No.RS001G 185MM CORDLESS REAR HANDLE SAW

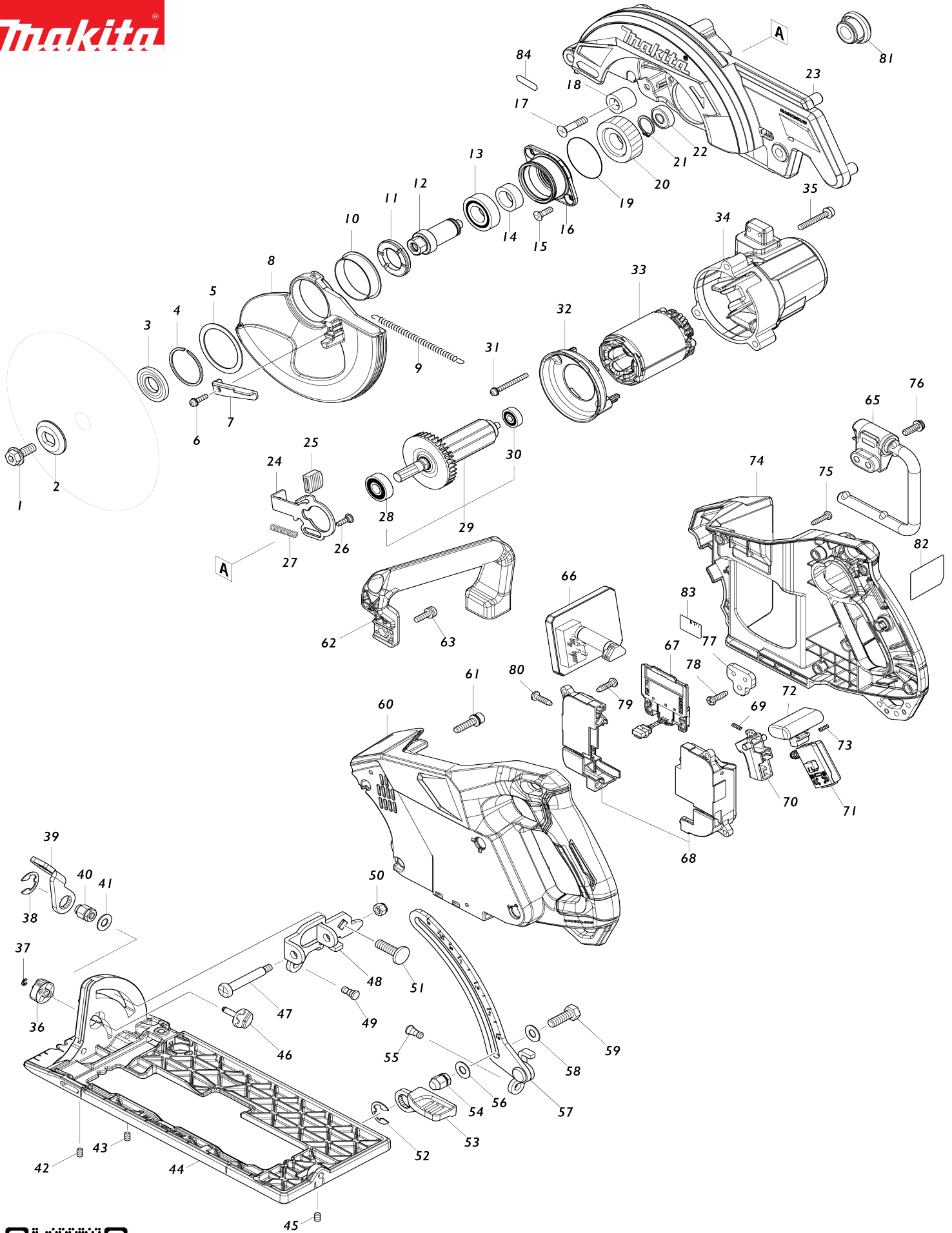

Model No.RS001G 185MM CORDLESS REAR HANDLE SAW

Bản vẽ	Mã Phụ tùng	Mô tả	Tương ứng với	Số lượng	Cũ/ Mới	Ghi chú 1	Ghi chú 2
001	266400-6	Bu-lông đầu lục giác vành ổ lục giác M8X20		1			
002	224409-4	Mặt bích ngoài 35		1			
003	224593-5	Mặt bích bên trong 35		1			
004	257423-5	Vòng giữ (ext) WR-42		1			
005	253393-6	Long đèn đệm phẳng 42		1			
006	911128-8	Vít đầu dùi M4X16 WR		1			
007	271435-4	Đòn bẩy 48		1			
008	312A89-5	Bảo vệ lưỡi cưa		1			
009	232371-9	Lò xo thẳng 5		1			
010	457434-2	Đế chặn		1			
011	285809-3	Chốt giữ ổ đệm 23-36		1			
012	326941-5	Trục nhông chuyên		1			
013	211251-2	Bạc đạn 6003LLB		1			
014	257024-9	Vòng canh 17		1			
015	265034-2	Vít đầu chìm M5X16		2			
016	319544-2	Hộp ổ đệm		1			
017	251572-0	Ốc vít đầu dùi vai gờ M6X30		1			
018	262185-2	Ống đệm cao su 8		1			
019	213565-5	Vòng đệm-o 42		1			
020	221542-3	Nhông xoắn 37		1			
021	961057-5	Vòng giữ (ext) S-17		1			
022	210029-0	Bạc đạn 608ZZ		1			
023	141A11-3	Khung nhôm bọc lưỡi		1			
C10	213434-0	Vòng đệm-o 26		1			
024	347168-4	Khóa trục		1			
025	286039-9	Nắp		1			
026	251529-1	Vít đầu dùi vai gờ M4X14		1			
027	232381-6	Lò xo nén 6		1			
028	210059-1	Bạc đạn 6000DDW		1			
029	519435-9	Bộ rôto		1			
029		INC. 28,30					
030	210022-4	Bạc đạn 626DDW		1			
031	911566-4	Vít đầu dùi M4X40 WRM		2			
032	457430-0	Tấm chắn gió		1			
033	629A45-1	Stato		1	*		
033-1	629C02-1	STATOR	S	1			
034	141A12-1	Vỏ ngoài động cơ hoàn chỉnh		1			
C10	263002-9	Chốt cao su 4		1			
035	911258-5	Vít đầu dùi M5X35 WR		3			
036	457963-5	Nút số 22		1			
037	961017-7	Vòng gài trục nhông (NGOÀI) E-3		1			
038	257953-6	Phe móng ngựa (NGOÀI) E-12		1			
039	271468-9	Đòn bẩy 56		1			
040	252240-8	Đai ốc có mũ lục giác M8-13		1			
041	941201-0	Long đèn đệm phẳng 8		1			
042	266229-0	Vít không đầu ổ lục giác (điểm c úp) M5X8		1			
043	266229-0	Vít không đầu ổ lục giác (điểm c		1			

		úp) M5X8				
044	312B21-5	Bàn cửa		1		
045	266229-0	Vít không đầu lỗ lục giác (điểm c úp) M5X8		1		
046	327760-2	Chốt dừng		1		
047	251221-9	Vít đầu dù vai gờ M6		1		
048	347169-2	Hướng dẫn góc		1		
049	256511-5	Chốt vai 6-7		1		
050	252014-7	Đai ốc khóa lục giác M6-10		1		
051	251537-2	Ốc chống xoay đầu hằng M8X28		1		
052	257953-6	Phe móng ngựa (NGOÀI) E-12		1		
053	271433-8	Đòn bẩy 59		1		
054	252240-8	Đai ốc có mũ lục giác M8-13		1		
055	256511-5	Chốt vai 6-7		1		
056	941201-0	Long đèn đệm phẳng 8		1		
057	162566-9	Thanh dẫn đo sâu		1		
058	941201-0	Long đèn đệm phẳng 8		1		
059	251538-0	Bu-lông đầu lục giác M8X24		1		
060	183555-5	Bộ tay cầm		1		
C10	263005-3	Chốt cao su 6		1		
060		INC. 74				
061	922343-9	Bu-lông đầu lỗ lục giác M6X25 W R		4		
062	413348-5	Tay nắm		1		
063	911228-4	Vít đầu dù M5X18 WR		3		
065	127771-5	Cụm ổ móc		1		
066	620F00-6	Bo mạch		1	*	
066-1	620M30-9	CONTROLLER	S	1		
067	632P65-6	Bộ thiết bị đầu cuối		1		
068	183S18-1	Bộ hộp đầu dây		1		
C10	263005-3	Chốt cao su 6		2		
069	231433-0	Lò xo nển 4		1		
070	457432-6	Thanh gạt công tắc		1		
071	651083-9	Công tắc C3XA-1PSPM		1		
072	457431-8	Nút nhả khóa		1		
073	231433-0	Lò xo nển 4		1		
074	183S55-5	Bộ tay cầm		1		
C10	263005-3	Chốt cao su 6		1		
074		INC. 60				
075	266326-2	Vít tự cắt ren đầu siết 4X18		9		
076	911228-4	Vít đầu dù M5X18 WR		2		
077	347805-0	Tấm khóa		1		
078	266326-2	Vít tự cắt ren đầu siết 4X18		1		
079	266326-2	Vít tự cắt ren đầu siết 4X18		4		
080	266326-2	Vít tự cắt ren đầu siết 4X18		2		
081	286042-0	Nắp 31		1		
082	811C92-0	Bảng tên RS001G		1		
083	811C99-6	Không số.nhãn RS001G		1		
084	8005T5-8	Nhãn logo XGT		1		
085	620L22-2	Bo mạch B	S	1		
086	652119-7	Vít đầu dù M2X6	S	6		
A01	B-62022	TCT BLADE185X24T WOOD EFFIC		1		

		UT					
A02	782016-4	Cờ lê 13		1			
F01	195546-0	Bộ ống hơi trước 24		1			