

Model No.VC3210L VACUUM CLEANER

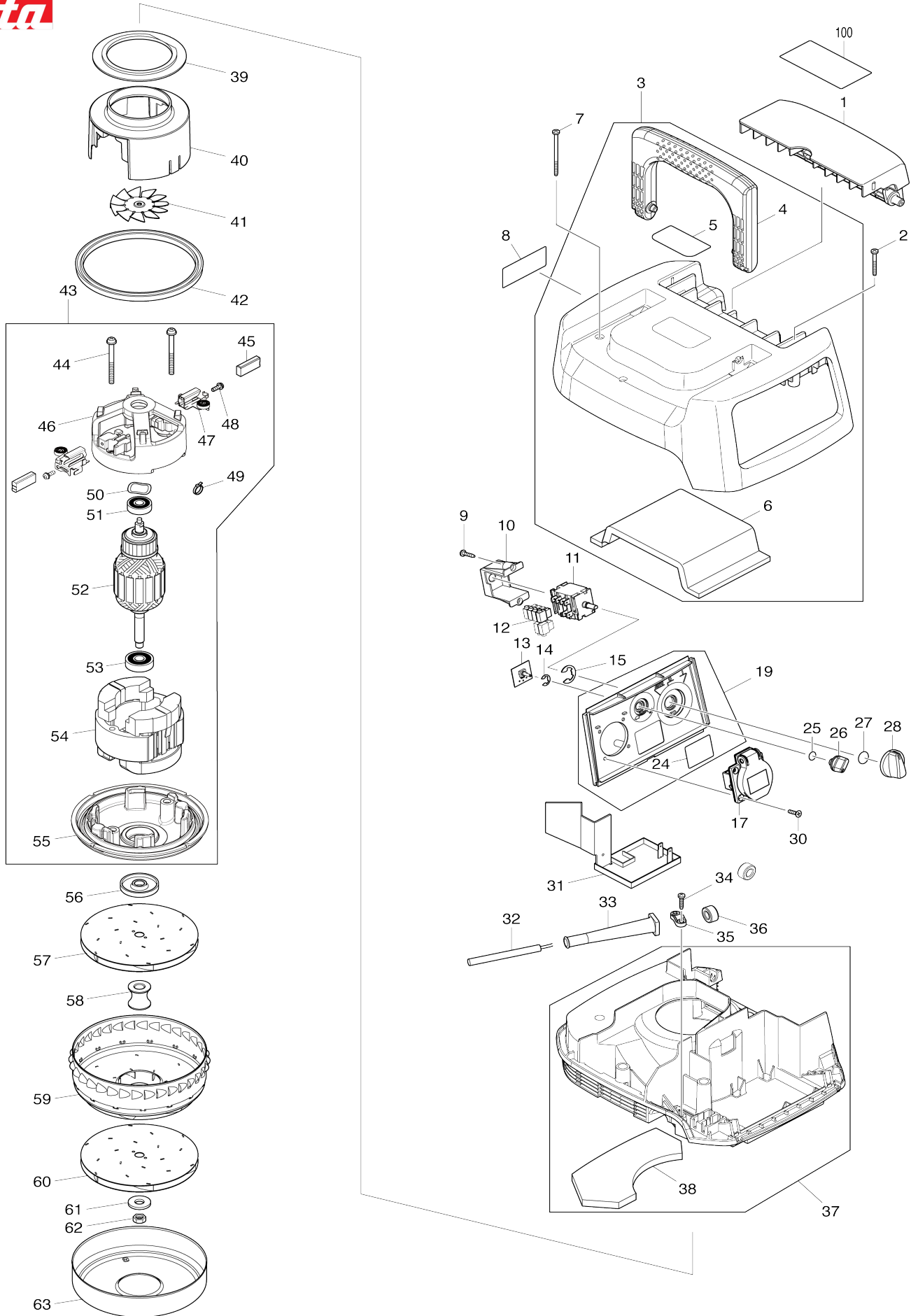

Model No.VC3210L VACUUM CLEANER

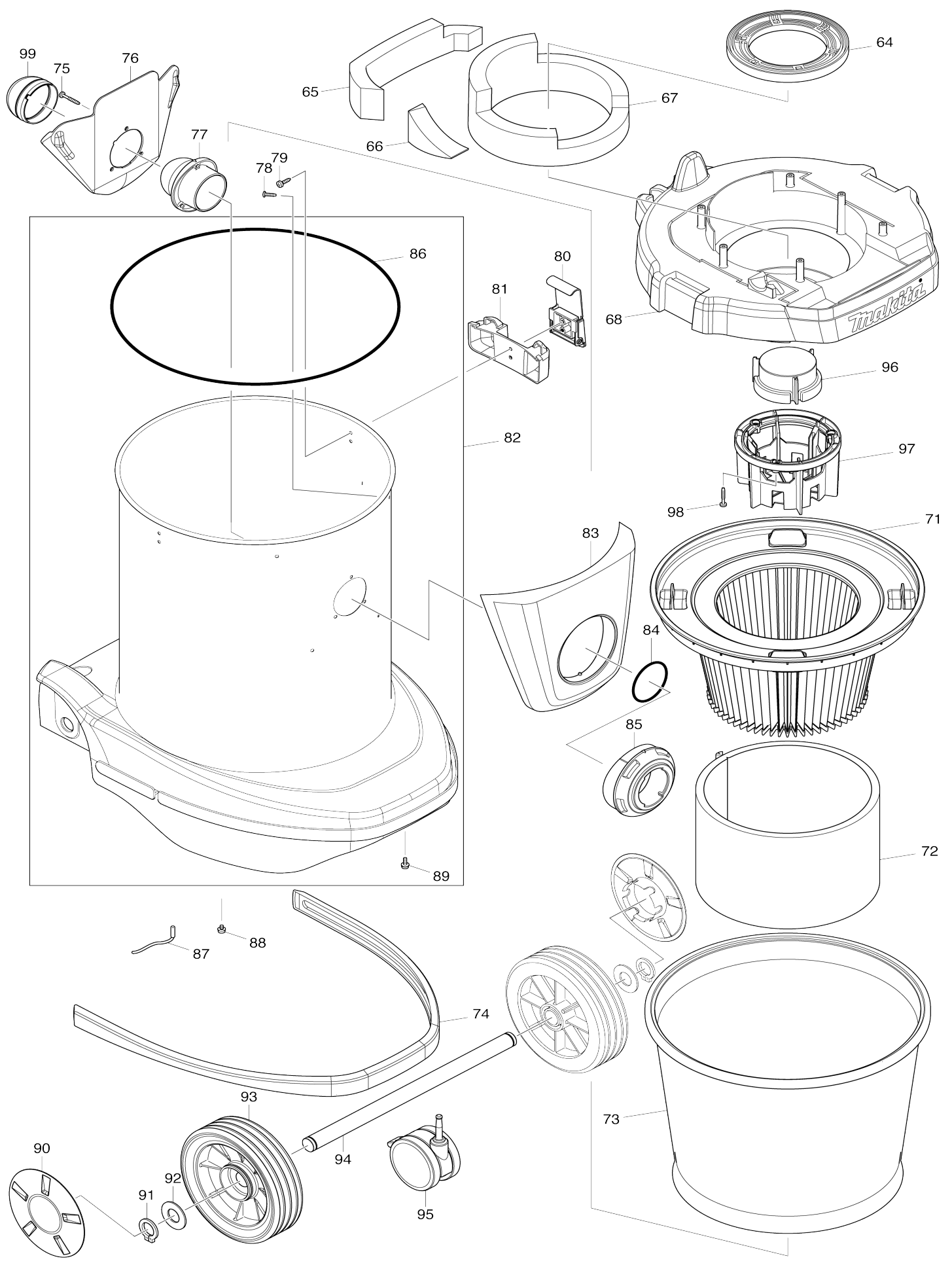

Model No.VC3210L VACUUM CLEANER

Bản vẽ	Mã Phụ tùng	Mô tả	Tương ứng với	Số lượng	Cũ/ Mới	Ghi chú 1	Ghi chú 2
001	452451-7	Móc bệ		1			
002	266053-1	Vít tự cắt ren đầu siết 4X35		3			
003	140751-4	Bộ nắp vỏ máy		1			
003		INC. 4-6					
004	451340-3	Tay nắm		1			
005	891977-8	Nhãn lưu ý		1			
006	423393-2	Miếng đệm giảm chấn		1			
007	266060-4	Vít tự cắt ren đầu siết 4X65		3			
008	869061-7	Bảng tên VC3210L		1			
009	265995-6	Vít tự cắt ren đầu siết 4X18		2			
010	451343-7	Giá đỡ công tắc		1			
011	650623-0	Công tắc		1			
012	686023-8	Rắc dầu nổi		6			
013	631922-9	Bo mạch điều khiển tốc độ		1			
014	961013-5	Vòng gài trục nhôm (NGOÀI) E-7		1			
015	961062-2	Vòng gài trục nhôm (NGOÀI) E-1 2		1			
017	655117-0	Ổ ra điện		1	*		
017-1	655123-5	Ổ ra điện	S	1	*		
017-2	655123-5	Ổ ra điện	O	1			
018	685740-7	Tấm đệm cao su	S	1			
019	140742-5	Mặt ốp công tắc		1	*		
019		INC. 24			*		
019-1	141108-2	Mặt ốp công tắc	X	1	*		
019-1		INC. 24			*		
019-2	141108-2	Mặt ốp công tắc	<	1			
019-2		INC. 24					
024	891982-5	Nhãn lưu ý		1	*		
024-1	893528-3	Nhãn lưu ý	X	1	*		
024-2	893528-3	Nhãn lưu ý	<	1			
025	213054-0	Vòng đệm-o 9		1			
026	451344-5	Nút điều chỉnh		1			
027	213176-6	Vòng đệm-o 14		1			
028	451342-9	Thanh gạt công tắc		1			
030	266630-9	Vít đầu chìm răng thưa 4X16		4			
031	620033-5	Bo mạch		1			
032	695350-2	Dây nguồn 1.5-3-5.0		1			
033	682575-7	Chắn bảo vệ dây		1			
034	265999-8	Vít tự cắt ren đầu siết 4X25		2			
035	687149-9	Kẹp dây		1			
036	688131-1	Bộ lọc dòng		2	*		
036-1	688131-1	Bộ lọc dòng	O	2			
037	140254-8	Tấm chắn hoàn chỉnh		1			
037		INC. 38					
038	423395-8	Giảm chấn đáy		1			
039	423279-0	Vòng đệm kín 70		1			
040	451338-0	Bảo vệ động cơ		1			
041	241512-6	Cánh quạt 62		1			

042	424228-0	Vòng cao su 120		1		
043	125875-7	Cụm động cơ		1		
C10	213406-5	Vòng đệm-o 30	S	1		
043		INC. 44-50,52,54,55				
044	911283-6	Vít đầu dùi M5X60 WR		2		
045	195489-6	Bộ than		1	*	
045-1	195489-6	Bộ than	O	1		
046	452106-4	Vỏ sau		1		
047	643610-6	Ổ chổi than 6.5X13.5		2		
048	911118-1	Vít đầu dùi M4X12 WR		2		
049	687010-0	Dây đai		1		
050	267715-4	Vòng đệm vành 20		1		
051	211092-6	Bạc đạn 629DDW		1		
052	517848-8	Cụm lõi ứng điện 220V		1		
052		INC. 51,53				
053	211087-9	Bạc đạn 6200DDW		1		
054	526203-3	Cụm stato 220V		1		
C10	654304-8	Chỗ chứa		2		
055	452105-6	Bàn cửa		1	*	
055-1	454480-6	Bàn cửa	S	1		
056	316795-8	Vành		1		
057	241910-4	Cánh quạt 125		1		
058	325747-8	Đế chặn		1		
059	346114-4	Van lọc		1		
060	241910-4	Cánh quạt 125		1		
061	316799-0	Long đèn đệm phẳng 10		1		
062	931403-6	Đai ốc lục giác M8		1		
063	346115-2	Ổ chứa gió		1		
064	424229-8	Vòng đệm buồng gió		1		
065	423396-6	Mút lọc bụi phía sau		1		
066	423399-0	Mút lọc bụi mặt bên		1		
067	423397-4	Bộ giảm chấn dạng đai		1		
068	451544-7	Nắp thùng chứa		1		
071	195441-4	Trọn bộ lọc bụi dạng bột		1		
072	424377-3	Xốp lọc bụi		1		
073	A-50603	PRE-FILTER COMPLETE		1	*	
073-1	140312-0	Bộ túi bụi tròn	O	1		
074	424270-1	Đệm giảm xóc		1		
075	266257-5	Vít tự cắt ren đầu siết 4X28		3		
076	417587-9	Tấm giữ		1		
077	451455-6	Giá đỡ		1		
078	266192-7	Vít tự cắt ren đầu siết 4X14		4		
079	266192-7	Vít tự cắt ren đầu siết 4X14		4		
080	168537-4	Móc treo máy		2		
081	451545-5	Bộ đỡ móc		2		
082	188824-5	Bộ thùng chứa		1	*	
082		INC. 86,89			*	
082-1	188824-5	Bộ thùng chứa	O	1	*	
082-1		INC. 86,89			*	
082-2	183M91-5	Bộ thùng chứa	<	1		
082-2		INC. 86,89				
083	451546-3	Nắp đậy đầu vào		1		

084	213655-4	Vòng đệm-o 56		1		
085	451454-8	Đầu vào		1		
086	424346-4	Vòng cao su T		1		
087	649150-2	Dây nóng nổi đất 120		1		
088	911103-4	Vít đầu dù M4X6 WR		1		
089	911118-1	Vít đầu dù M4X12 WR		1		
090	451643-5	Nắp chụp đĩa		2		
091	961060-6	Vòng giữ (ext) S-20		2		
092	267299-2	Long đèn đệm phẳng 20		2		
093	451642-7	Bánh xe 170		2		
094	331888-0	Ống nối 20-350		1		
095	168547-1	Bánh xe 75		1		
096	141019-1	Bộ phao		1		
C10	423365-7	Vòng đệm xốp 70		1		
097	452446-0	Lồng phao bụi		1		
098	265999-8	Vít tự cắt ren đầu siết 4X25		3		
099	424382-0	Vòng kẹp cao su		1		
A01	195433-3	Trọn bộ ống dẫn 28-3.5		1	*	
A01		INC. A02,A03			*	
A01-1	195433-3	Trọn bộ ống dẫn 28-3.5	O	1		
C20	417191-4	Khóa ống hơi		1		
C30	417586-1	Nút dừng		1		
C40	417662-1	Chụp giữ mũi		1		
C50	417766-9	Đầu nối hút bụi 38		1		
A01-1		INC. A02,A03				
A02	417765-1	Đầu nối hút bụi 22		1		
A03	424379-9	Đầu nối hút bụi 24		1		
A04	417764-3	Giá đỡ 10-33		4		
A05	195440-6	Bộ túi poly		1		
A06	195439-1	Bộ làm sạch		1		
A06		INC. A07-A10			*	
A06		INC. A07-A10,A13				
A07	195434-1	Trọn bộ ống dẫn 38-2.5		1	*	
A07-1	195434-1	Trọn bộ ống dẫn 38-2.5	O	1		
C20	417191-4	Khóa ống hơi		1		
C30	417306-3	Chụp giữ mũi		2		
C40	417307-1	Đầu nối hút bụi		1		
C50	417586-1	Nút dừng		2		
A08	192563-1	Bộ ống thẳng		1		
A09	192562-3	Bộ ống uốn cong		1		
A10	410306-2	Vòi phun góc		1		
A11	451350-0	Nút dừng		1		
A12	911138-5	Vít đầu dù M4X20 WR		1		
A13	122512-4	Cụm vòi phun		1		
C01	151449-8	Con lăn hoàn chỉnh 40		2		
C06	415962-3	Con lăn 14		2		
C11	256241-8	Ghim 3		2		
C16	265871-4	Vít đầu dù răng thừa 4X16		6		
C21	154427-7	Khớp nối khuỷu tay hoàn chỉnh		1		
C26	415965-7	Vòi phun trên		1		
C31	415964-9	Giá đỡ khớp nối		1		

C36	743328-0	Chổi quét		1		
C41	743327-2	Gạt nước		1		
F01	195549-4	Bộ cụm vòi phun A		1		
F02	195550-9	Bộ cụm vòi phun B		1		
F03	195551-7	Bộ cụm vòi phun		1		
F04	195612-3	Bộ lọc trước		1		
F05	195611-5	Trộn bộ lọc nước		1		
F08	192236-6	Bộ vòi phun neo		1		
F15	195435-9	Trộn bộ ống dẫn 38-5		1		
F16	195436-7	Trộn bộ ống dẫn 28-5		1		
F17	195437-5	Trộn bộ ống dẫn 28-2.5		1		
F21	195544-4	Bộ giá đỡ 10-33		1		
F22	195547-8	Bộ ống hơi trước 22		1		
F23	195545-2	Bộ ống hơi trước 38		1		
F24	195548-6	Bộ khớp nối 22-38		1		
F25	195552-5	Bộ giảm chấn		1		
F26	195546-0	Bộ ống hơi trước 24		1		
F27	195637-7	Bộ vòng bít giá đỡ		1		
F29-2	197323-6	Bộ chân treo ống hút bụi	O	1		
F30	198184-7	Bộ cụm vòi phun		1		
F32	198533-8	Bộ cụm vòi phun		1		
F33	191G76-1	Bộ ống trụ ngoài dạng lưới 28-5		1		
F34	191F82-0	Trộn bộ lọc bụi dạng bột H		1		
F86	191M77-5	Bộ khớp nối A32		1		
F87	191M78-3	Bộ khớp nối B35		1		
F88	191M79-1	Bộ khớp nối C38		1		
F89	198599-8	Trộn bộ chuyển đổi Makpac		1		
C10	911233-1	Vít đầu dù M5X20 WR		4		
C20	422180-6	Móc treo ống		1		
F90	198730-6	Trộn bộ chuyển đổi Makpac		1		
C10	911233-1	Vít đầu dù M5X20 WR		4		
C20	422180-6	Móc treo ống		1		
F96	422A02-6	Nắp		1		
G09	1912G4-5	TELESCOPIC PIPE COMPLETE SET		1		
G10	1912G5-3	BENT PIPE COMPLETE SET		1		
G11	413R35-4	STOPPER		1		