

**Phụ kiện** ● Phụ kiện kèm theo

**Bộ thanh cử có thể điều chỉnh**  
Mã số 195136-9



Để lắp bộ dẫn hướng thẳng và bộ dẫn hướng cắt

**Bộ giữ**  
Mã số 122G61-3



**Trục 8**  
L=255 mm L=450 mm  
Mã số 256861-8 ● Mã số 195137-7  
Số lượng đề nghị: 2 cái Bộ 2 cái

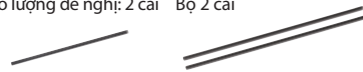

**Thanh dẫn hướng cắt mép thẳng**  
Mã số 342428-9 ●

Sử dụng với bộ giữ và trục 8 x2



**Thanh dẫn hướng cắt mép**  
Mã số 123022-4 / 122699-2

Sử dụng với bộ giữ và trục 8 x2



**Ống hút bụi**  
Mã số 194934-8



**Chấu kẹp**

Kích thước	Mã số
1/2" (12.7 mm)	763622-4 ●
12 mm	763628-2
13 mm	763632-1



**Ống soi kẹp**

Để sử dụng mũi khoan có đường kính nhỏ hơn

Từ	Đến	Mã số
1/4" (6.35 mm)	3/8" (9.53 mm)	763803-0 / 763809-8 ●
1/2" (12.7 mm)	10 mm	763805-6 / 763810-3 ●
	6 mm	763806-4
	6.35 mm	763808-0
12 mm	8 mm	763804-8 / 763812-9
	10 mm	A-86206
	10 mm	763807-2

**Bộ điều chỉnh mẫu**  
(Để tạo ra nhanh chóng các hình dạng phức tạp bằng cách sử dụng các khuôn mẫu.)

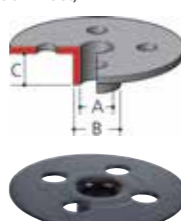

A (mm)	B (mm)	C (mm)	Mã số
7.7	9.5	11.5	164379-4
9	11	13	164775-6
10	12	9	164388-3
11	12.7	13	164776-4
14	17	20	165366-6
14.5	16	13	344364-5 / 345387-6 ●
			193043-0
18	20	13	164393-0
22	24	13	165364-0
24	27	13	164470-8 / A-86212
25	29	15	163080-8
27	30	13	164471-6
37	40	13	164472-4 / 165046-4

**Bộ chuyển đổi thanh dẫn hướng**  
(Sử dụng với thanh dẫn hướng)  
Mã số 194579-2



**Thanh dẫn hướng**  
(Sử dụng với bộ chuyển đổi thanh dẫn hướng)

Chiều dài	Mã số
1.0 m	199140-0
1.4 m	194368-5 / 191J17-5
1.5 m	199141-8
1.9 m	194925-9 / 194926-7
3.0 m	194367-7



**Bộ kẹp**  
(Sử dụng với thanh dẫn hướng)

**Kẹp tiêu chuẩn**  
Mã số 194385-5



**Kẹp nhanh**  
Mã số 199826-6



**Kẹp đỡ mở rộng thanh dẫn hướng**  
Mã số 1913K5-7



**Thời gian sạc**

Mã số	Sạc nhanh DC40RA		Sạc tiêu chuẩn DC40RC	
	Thời gian	Thời gian	Thời gian	Thời gian
** BL4020 2.0Ah	22 phút	30 phút		
** BL4025 2.5Ah	28 phút	38 phút		
** BL4040/F 4.0Ah	45 phút	67 phút		
** BL4050/F 5.0Ah	50 phút	85 phút		
BL4080/F 8.0Ah	76 phút	170 phút		

\* Pin được đề xuất

**Máy Phay Dừng Pin**

**RP001GZ 12.7 mm (1/2")**

	Nhiều tốc độ	Kích thước chấu bóp 12.7 mm (1/2") Đường kính đế 150 x 130 mm Phay sâu 60 mm Tốc độ không tải 8,000-25,000 v/p Độ rung 6.3 m/s <sup>2</sup> Độ ồn áp suất 92 dB(A) Độ ổn định cơ 100 dB(A) Kích thước (L x W x H) 135 x 275 x 288 mm Trọng lượng 4.0 kg (BL4020) - 5.2 kg (BL4080F)
	Hãm bằng điện	
	Ổn định tốc độ điện tử	
	Khởi động êm	
	Hệ thống hút bụi	
	Có đèn	
	Chống khởi động lại	
	Hộp đựng đồ	

**RP001GZ:** Không kèm pin, sạc

**Phụ kiện kèm theo:** Chấu kẹp 12.7mm (763622-4), đai ốc kẹp (763629-0), bộ giữ (122G61-3), ống hút bụi (122850-4), bộ điều chỉnh mẫu 16 (345387-6), chấu kẹp ống 6.35mm (763809-8), chấu kẹp ống 9.53mm (763810-3), cờ lê 8-24 (781034-9), tấm chắn (4130A9-4), trục 8 (256861-8), thanh dẫn hướng cắt mép thẳng (342428-9)

Trọng lượng có thể khác nhau tùy thuộc vào phụ kiện đi kèm, bao gồm cả bộ pin. Sự kết hợp nhẹ nhất và nặng nhất, tùy theo tiêu chuẩn EPTA 01/2014, được liệt kê trong bảng. Các phụ kiện kèm theo và thông số kỹ thuật có thể thay đổi theo quốc gia hoặc khu vực. A3-052024-1



**Trọng lượng**

**4.0 kg**

■ Pin : BL4025

**Lượng công việc**

Lượng công việc trong một lần sạc đầy pin

**Khoảng 80 m**

- 1.000 mm MDF
- Mũi thẳng ø12 mm và ở độ sâu cắt 6 mm
- Pin : BL4040

**CÔNG TY TNHH MAKITA VIỆT NAM**

Kho 456, Block 16, 18L1-2 Đường số 3, KCN VSPP, P. Hòa Phú, TP. Thủ Đức, Bình Dương  
ĐT: 0274.362.8338 - Fax: 0274.362.8339 - Website: www.makita.com.vn

**CHI NHÁNH CTY TNHH MAKITA VN TẠI MIỀN BẮC**  
Kho 5, Số 1, Đường Số 6, KCN - DT - VSP Bắc Ninh, P. Phú Châu, TP. Từ Sơn, T. Bắc Ninh  
ĐT: 0222.376.5942 Fax: 0222.376.5941

**TRUNG TÂM DỊCH VỤ KHÁCH HÀNG CHI NHÁNH HÀ NỘI**  
65 Trường Chinh, P. Phương Liệt, Q. Thanh Xuân, TP. Hà Nội  
ĐT: 0243.202.2583

**TRUNG TÂM DỊCH VỤ KHÁCH HÀNG CHI NHÁNH ĐÀ NẴNG**  
Số 40, Đường Chi Lăng, P. Hải Châu 1, Q. Hải Châu, TP. Đà Nẵng  
ĐT: 0236.352.5079 / 0236.352.5179 Fax: 0236.352.5479

**TRUNG TÂM DỊCH VỤ KHÁCH HÀNG CHI NHÁNH CẦN THƠ**  
388 Võ Văn Kiệt, Khu Vực 5, P. An Thới, Q. Bình Thủy, TP. Cần Thơ  
ĐT: 0292.389.4358 Fax: 0292.389.4359

**TRUNG TÂM DỊCH VỤ KHÁCH HÀNG CHI NHÁNH BUƠN MA THUỘT**  
88 Lê Đức Thọ, P. Thắng Lợi, TP. Buôn Ma Thuột, T. Đắk Lắk  
ĐT: 0262.355.4556 Fax: 0262.355.4557

**TRUNG TÂM DỊCH VỤ KHÁCH HÀNG CHI NHÁNH HẢI PHÒNG**  
Số 01 Lê Duẩn, Dị An Hoàng Huy Riverside, P. Thượng Lý, Q. Hồng Bàng, TP. Hải Phòng  
ĐT: 0225.883.1529

**TRUNG TÂM DỊCH VỤ KHÁCH HÀNG CHI NHÁNH NHA TRANG**  
Số 363B đường B6, Khu đô thị Vĩnh Bình Trưng, Xã Vĩnh Ngọc, TP. Nha Trang, T. Khánh Hòa  
ĐT: 0258.220.0639

**TRUNG TÂM DỊCH VỤ KHÁCH HÀNG CHI NHÁNH HỒ CHÍ MINH**  
Số 12 Trịnh Văn Căn, P. Cầu Ông Lãnh, Q. 1, TP. Hồ Chí Minh  
ĐT: 0283.821.5191

## Sự kết hợp tuyệt vời giữa hiệu quả cao và trọng lượng nhẹ

### Trọng lượng nhẹ

Trọng lượng  
**4.0 kg**  
(với pin BL4025)

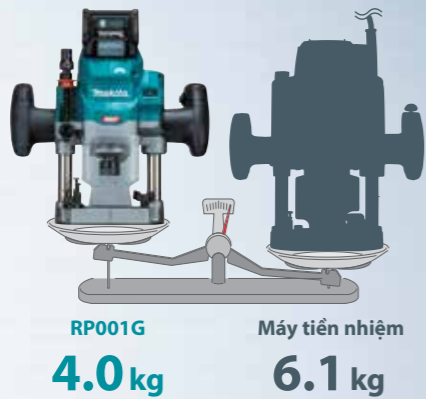

### Tổng chiều cao thấp

Tổng chiều cao  
Điểm thấp nhất  
**228 mm**  
(với pin BL4025)



### Động cơ không chổi than công suất cao



#### Thao tác chuyển đổi đơn giản hơn

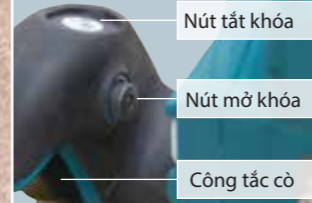

Kiểm soát tốc độ không đổi giúp giảm khả năng giảm tốc độ cắt ngay cả khi sử dụng mũi phay  $\varnothing 12$  mm, làm giảm độ nhám của bề mặt cắt.



Được thiết kế công thái học Tay cầm kiểu nút cho hoạt động thoải mái



#### Điều khiển tốc độ bằng quay số

Cho phép lựa chọn tốc độ quay phù hợp với nhiều loại vật liệu khác nhau.

Số	Tốc độ
1	8,000 v/p
2	12,500 v/p
3	17,000 v/p
4	21,000 v/p
5	25,000 v/p



#### Hệ thống tự động khởi động không dây

Kết nối với máy hút bụi tương thích bằng Bluetooth. Máy hút bụi tự động chạy khi công tắc đang bật.



Máy hút bụi được kích hoạt



Công tắc trên máy



Bộ kết nối không dây



#### Cản khóa

Cho phép khóa độ sâu dễ dàng.



#### 3 mức điều chỉnh độ sâu cắt

Chọn vít chặn bằng cách xoay để chặn.



#### Khóa trục

Thiết kế phẳng mang lại sự ổn định, giúp việc thay đổi mũi phay dễ dàng hơn



#### Đèn LED hoạt động

Việc nhấn nút tắt khóa sẽ bật dụng cụ ở chế độ chờ và bật đèn LED làm việc để nhìn rõ hơn vị trí cắt.



#### Có thể kết nối với máy hút bụi bằng đầu và ống hút bụi.



#### Khởi động êm và phanh êm

Ngăn ngừa hư hỏng vật liệu do độ giật.

Tương thích với chấu bóp đường kính 12 mm hoặc 12.7 mm.



(Công nghệ bảo vệ vượt trội)

